

Detalle de Pared Regular
COD: RGW01
 USO: INTERIORES, AMBIENTE SECO UNICAMENTE

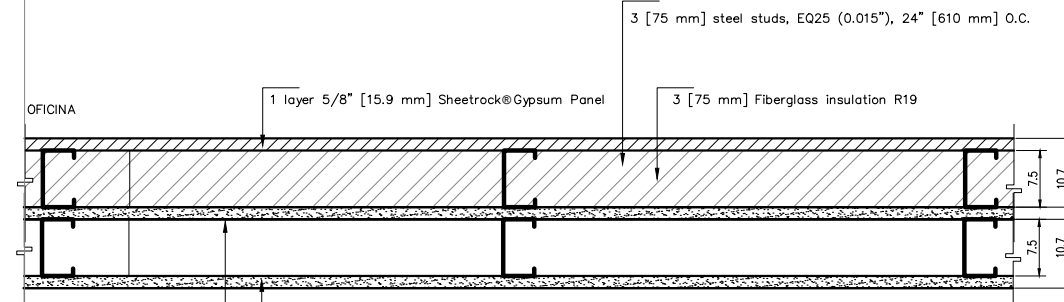

Detalle de Mejora de Pared Regular SIMILAR A UL419, Fire Rate 1 hour, STC 49
 USO: INTERIORES, AMBIENTE SECO UNICAMENTE

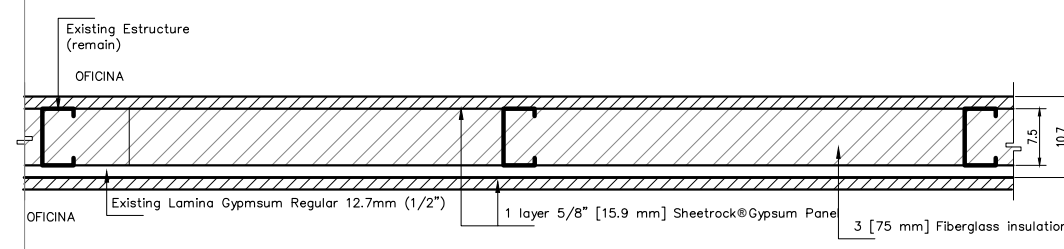

Detalle de Pared UL419, Fire Rate 1 hour, STC 49
COD: RGW STC49U
 USO: INTERIORES, AMBIENTE SECO UNICAMENTE

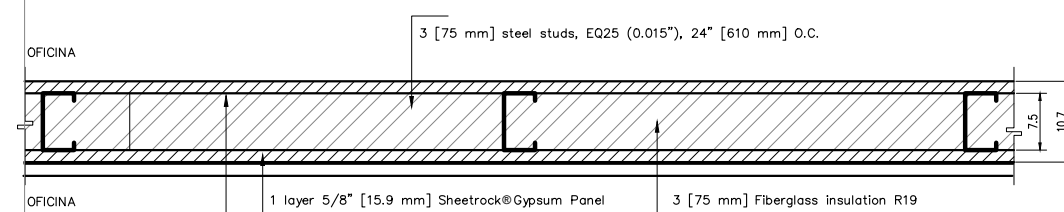

Detalle de Pared Regular UL419, Fire Rate 1 hour, STC 49
COD: RGW STC49
 USO: INTERIORES, AMBIENTE SECO UNICAMENTE

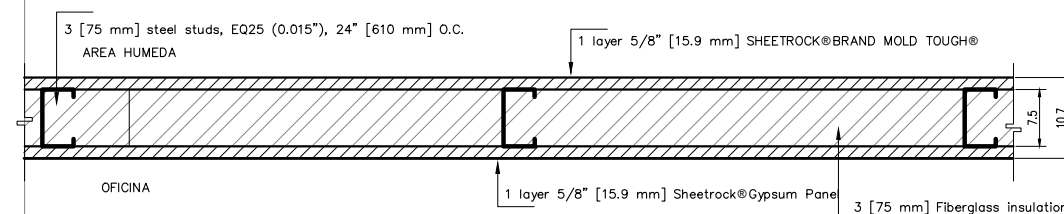

Detalle de Pared Similar a STC 49
COD: RGW STC49 MR
 USO: INTERIORES, AMBIENTE HUMEDO INDIRECTO UN LADO

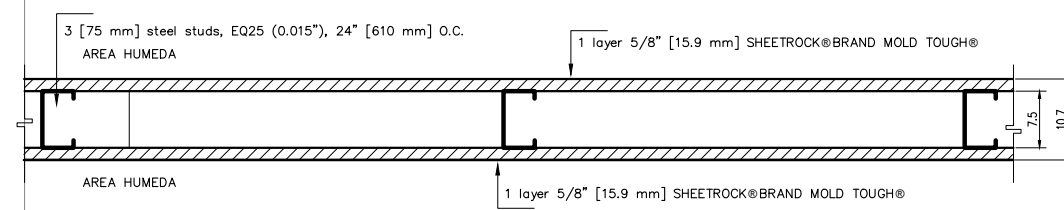

Detalle de Pared Humedad intedirecta
COD: RGW MR
 USO: INTERIORES, AMBIENTE HUMEDO INDIRECTO AMBOS LADOS

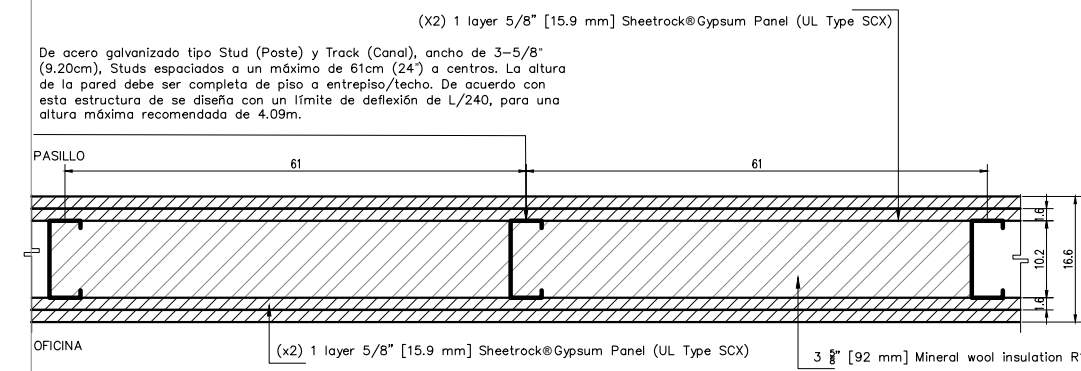

CONTROL DE PROPAGACION DE FUEGO 2 HORAS UL DESGING UL419
 USO: INTERIORES, AMBIENTE SECO UNICAMENTE
 Señalar: Se debe utilizar aislador acústico o ignífugo igual o superior a Sheetrock Acoustical Sealant en todo el perímetro de la pared y los conductos de previstos eléctricos.

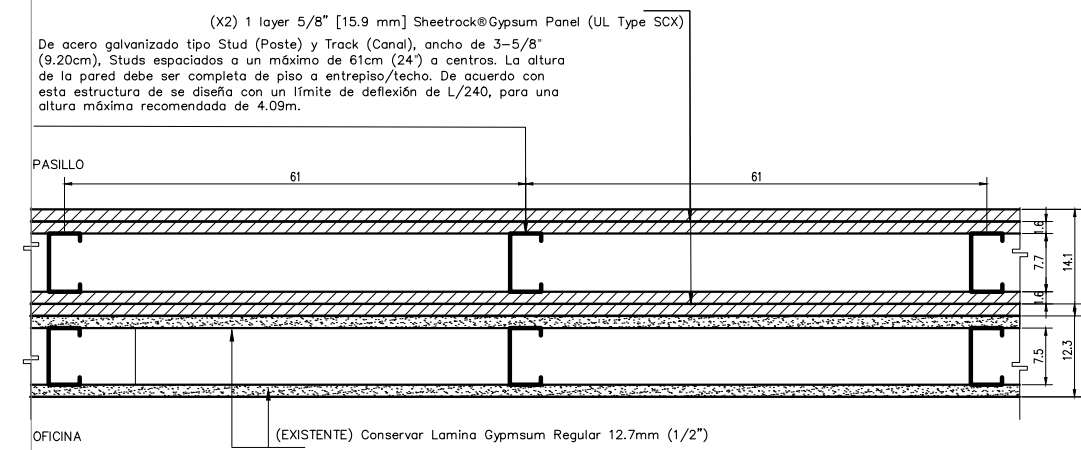

CONTROL DE PROPAGACION DE FUEGO 2 HORAS UL DESGING UL419 + PARED EXISTENTE
 USO: INTERIORES, AMBIENTE SECO UNICAMENTE
 Señalar: Se debe utilizar aislador acústico o ignífugo igual o superior a Sheetrock Acoustical Sealant en todo el perímetro de la pared y los conductos de previstos eléctricos.

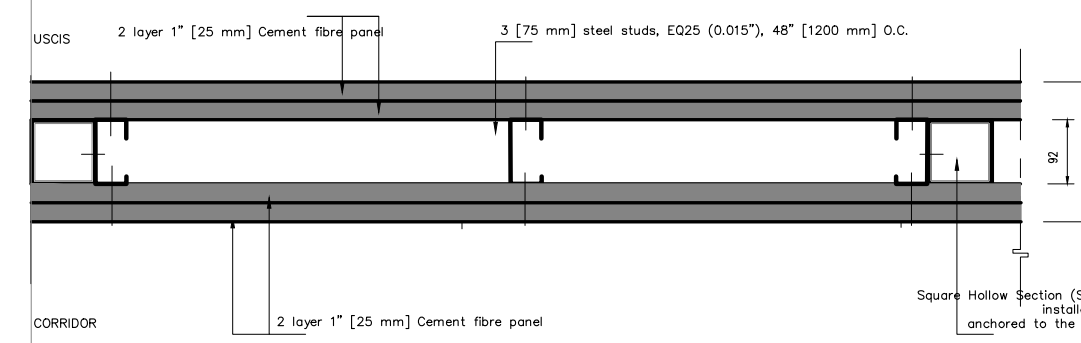

A: Detalle de Pared UL419, Fire Rate 1 hour + Cement board
COD: SFRCBW
 USO: PARED DE SEGURIDAD, INTERIORES, AMBIENTE SECO UNICAMENTE

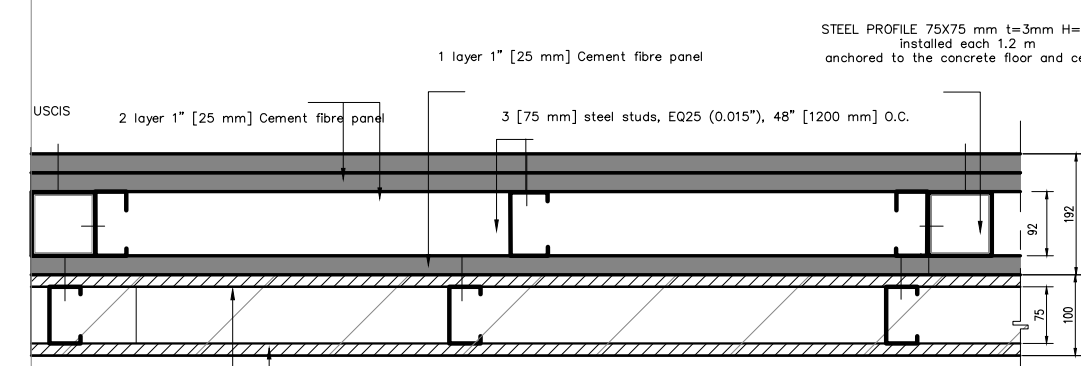

A: Detalle de Pared UL419, Fire Rate 1 hour + Cement board - attached to the existibg drywall
COD: SFRCBW-A
 USO: INTERIORES, AMBIENTE SECO UNICAMENTE

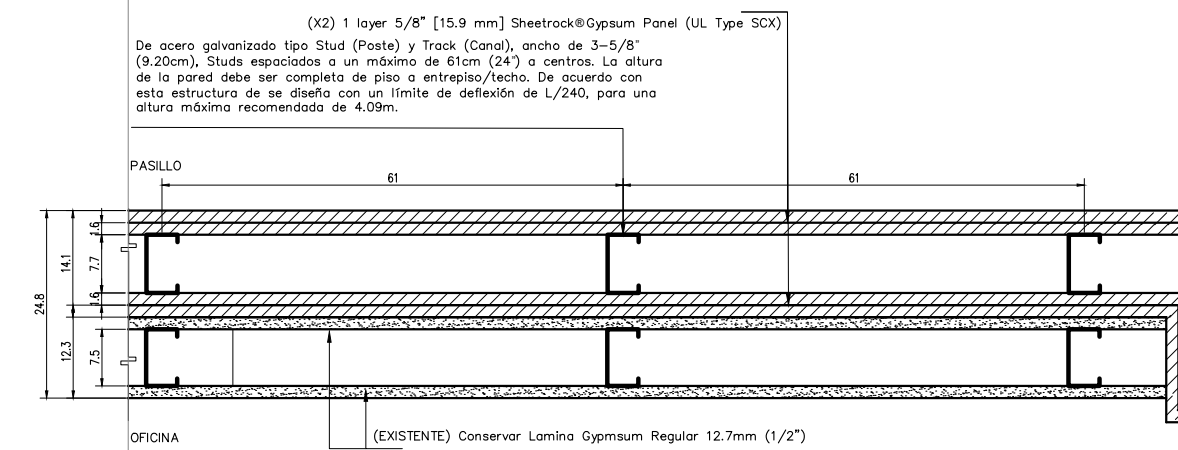

CONTROL DE PROPAGACION DE FUEGO 2 HORAS UL DESGING UL419 + PARED EXISTENTE
 USO: INTERIORES, AMBIENTE SECO UNICAMENTE
 Señalar: Se debe utilizar aislador acústico o ignífugo igual o superior a Sheetrock Acoustical Sealant en todo el perímetro de la pared y los conductos de previstos eléctricos.

De acero galvanizado tipo Stud (Poste) y Track (Canal), ancho de 3-5/8" (92.0mm), Studs espaciados a un máximo de 60cm (24") a centros. La altura de la pared debe ser completa de piso a entrepiso/techo. De acuerdo con esta estructura se le diseñó con un límite de deflexión de L/240, para una altura máxima recomendada de 4.09m.

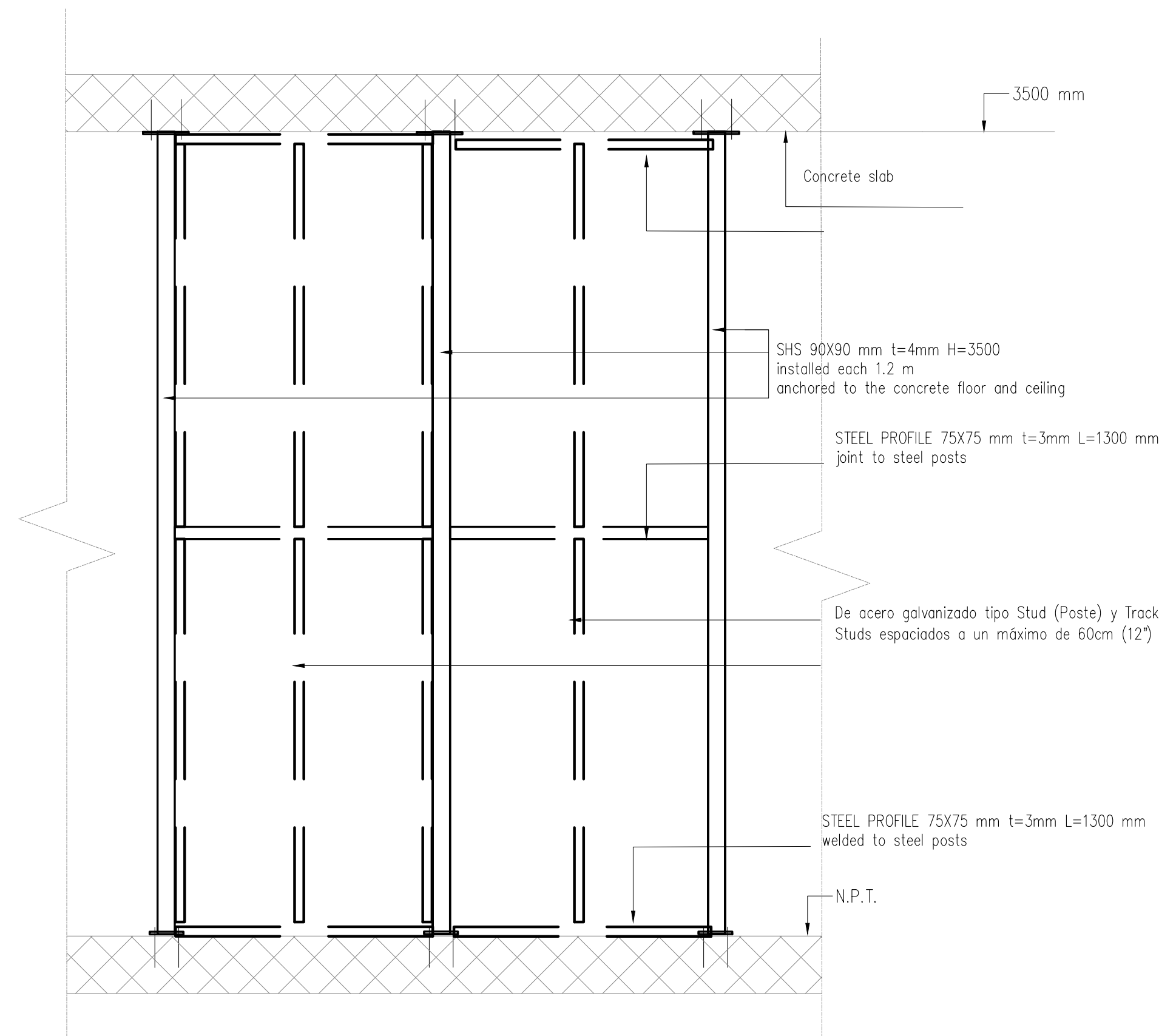

SRFDW SECURITY WALL STEEL SUBSTRUCTURE
 ESCALA 1:25

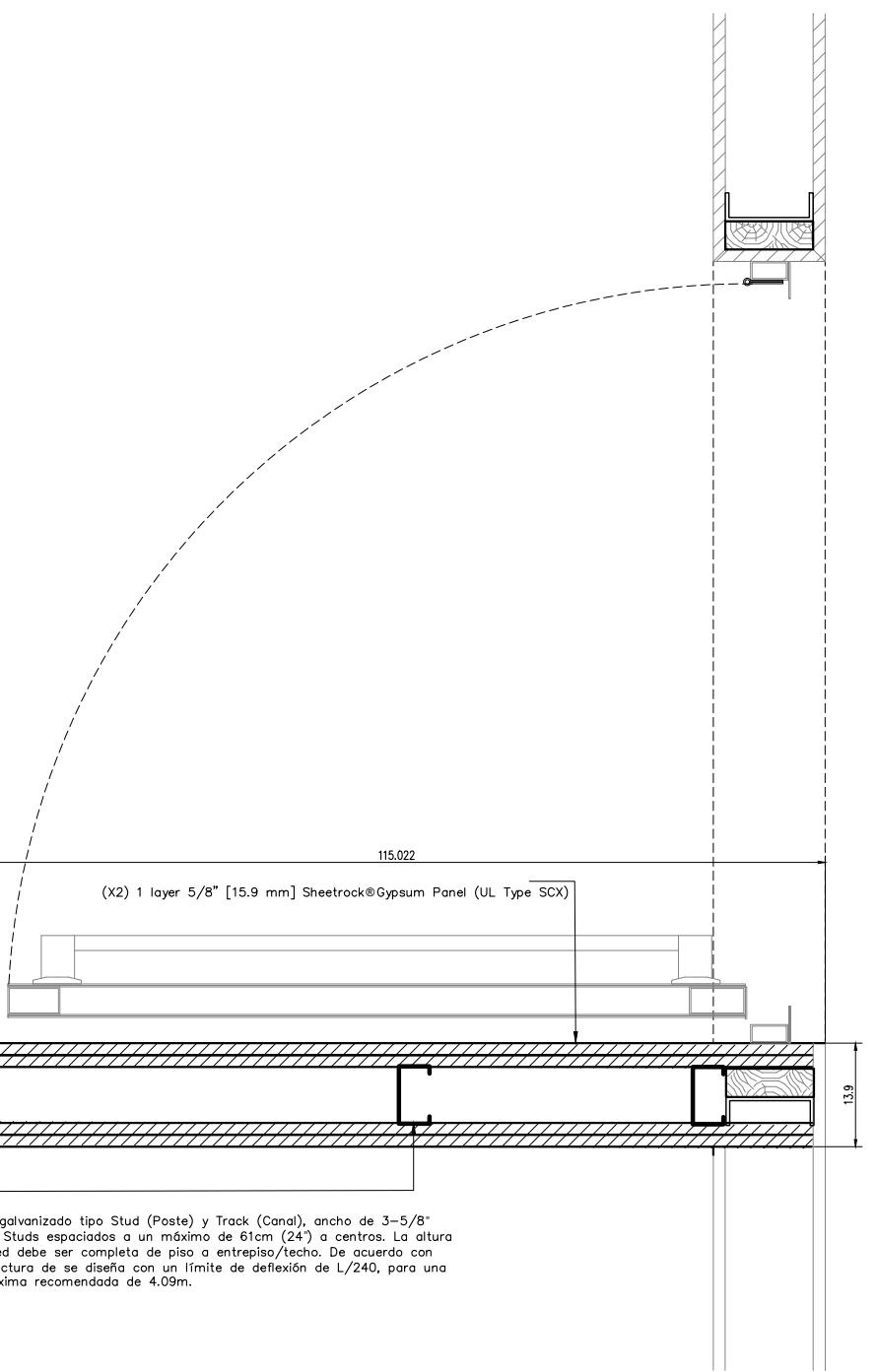

01	ENTREGA PLANOS CONSTRUCTIVOS	Fecha
N°	DESCRIPTION	DATE
VERSION CONTROL		

PROYECTO
IOM - US Refugee Assistance Programme (USRAP) Building, Costa Rica

DIRECCION DE PROYECTO PARA OIM:
 ARQ. LUIS FELIPE RIVERA VARGAS
 CREA: A-22068
 Plano auto sin Firma

INFORMACION REGISTRO PUBLICO DEL INMUBLE		
Propietario: Hogares de Costa Rica Sociedad Anónima Cédula: SI-430489-97 N° Plano Catastro: 5-7376-2022 Dirección: Centro Corporativo Internacional, Torre C, Barrio Don Bosco		
ESCALA	FECHA	LAMINA
Indicada	Abril 2024	



FORMATO	DIBUJO	JUEGO
1100x900	IOM	Arquitectura

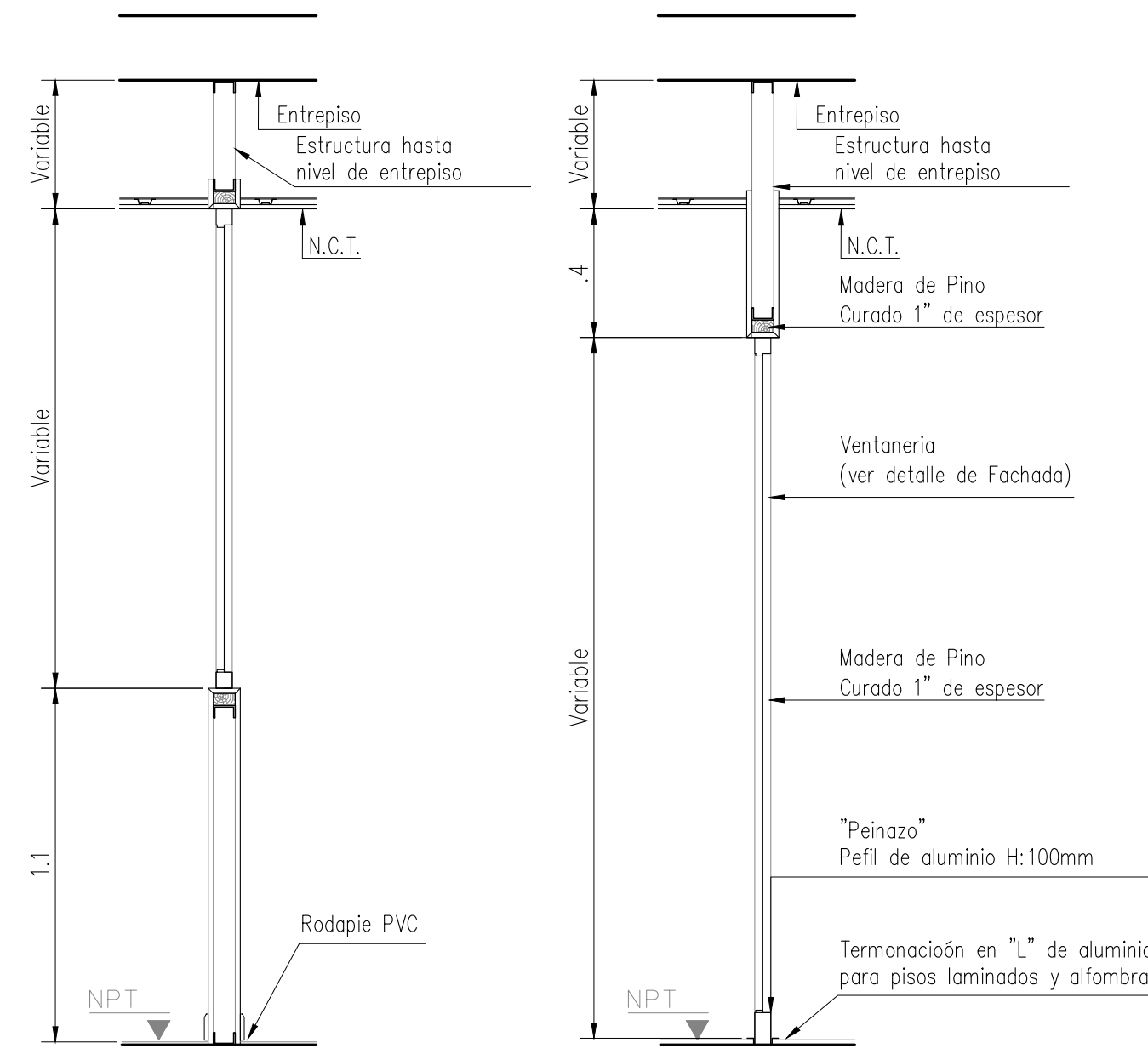

DET SW1 SECCIÓN DE PARED

Fachadas Internas con Vidrio y zócalo liviano

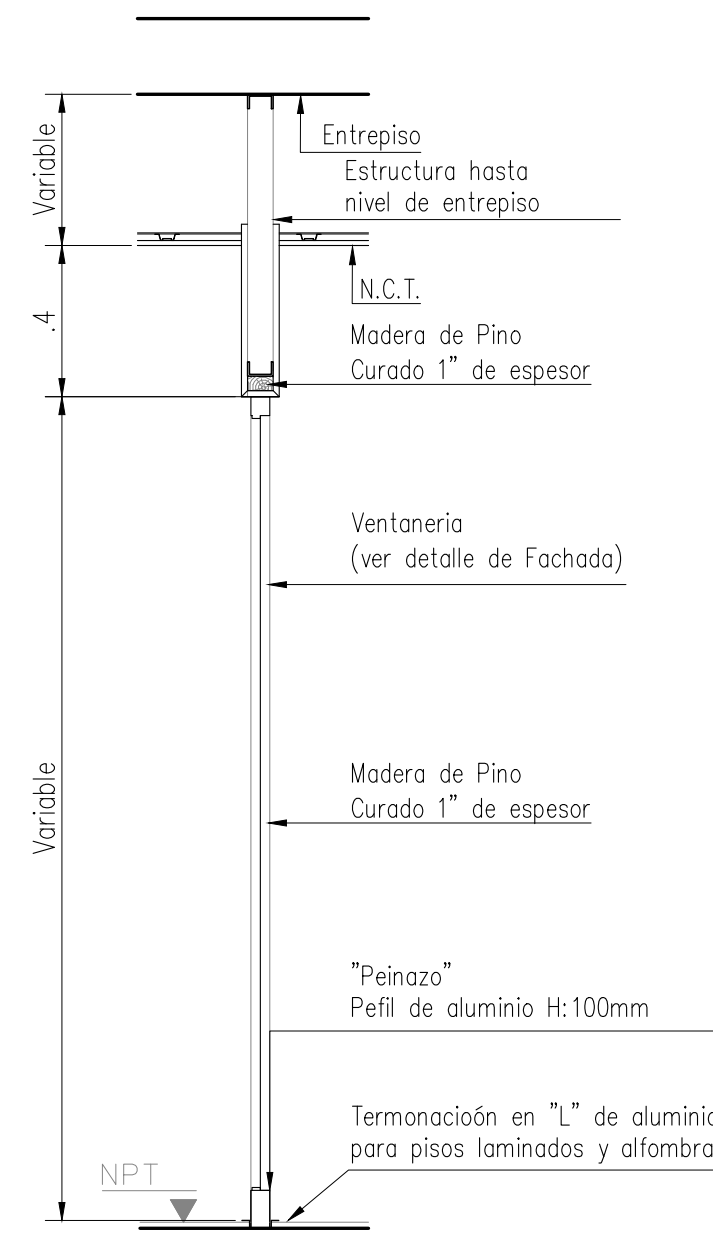

DET SW2 SECCIÓN DE PARED

Fachadas Internas con Vidrio al piso cargador liviano

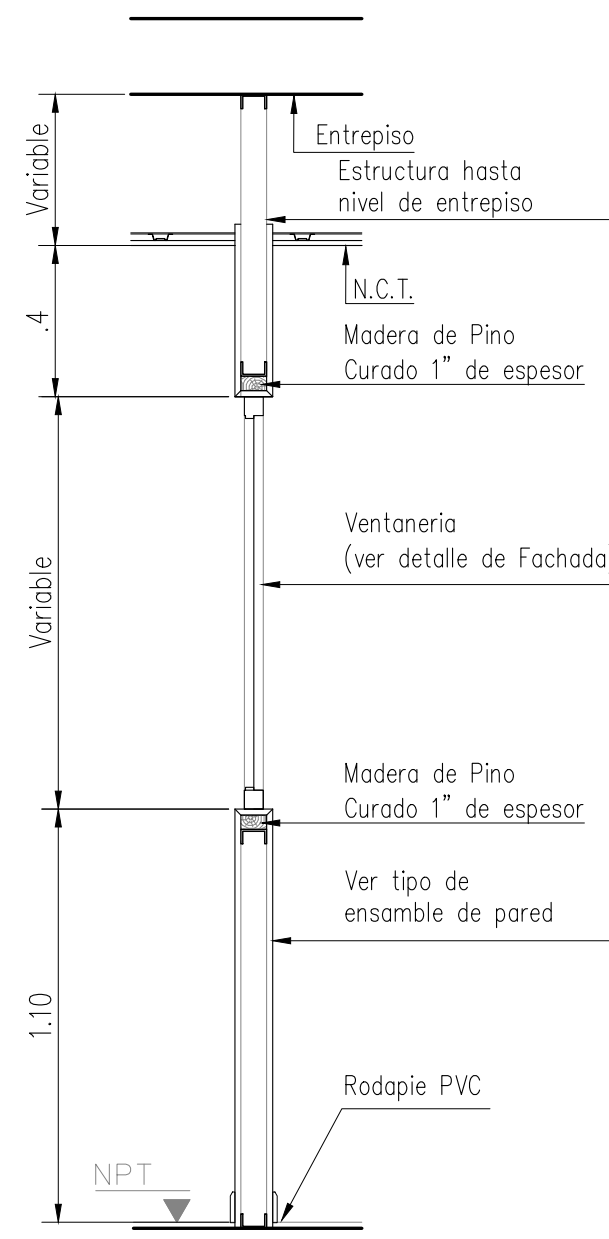

DET SW3 SECCIÓN DE PARED

Fachadas Internas con Vidrio, zócalo y cargador liviano

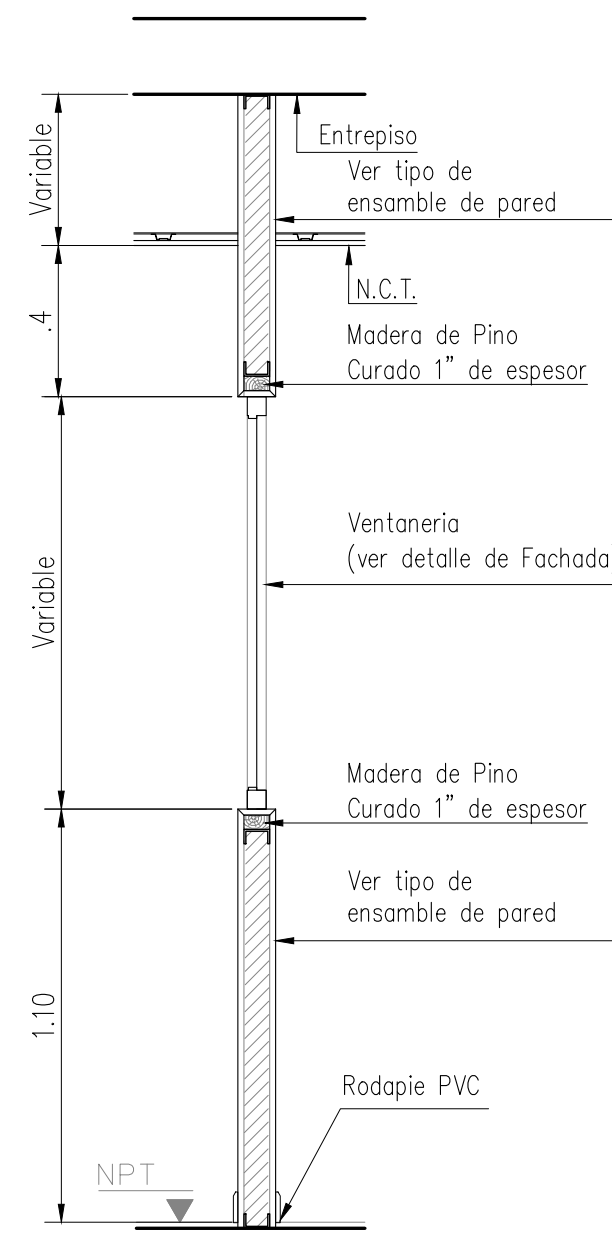

DET SW4 SECCIÓN DE PARED

Fachadas Internas grado acustica STC 49 (se debe ver el detalle particular del ensamble) con Vidrio, zócalo y cargador liviano

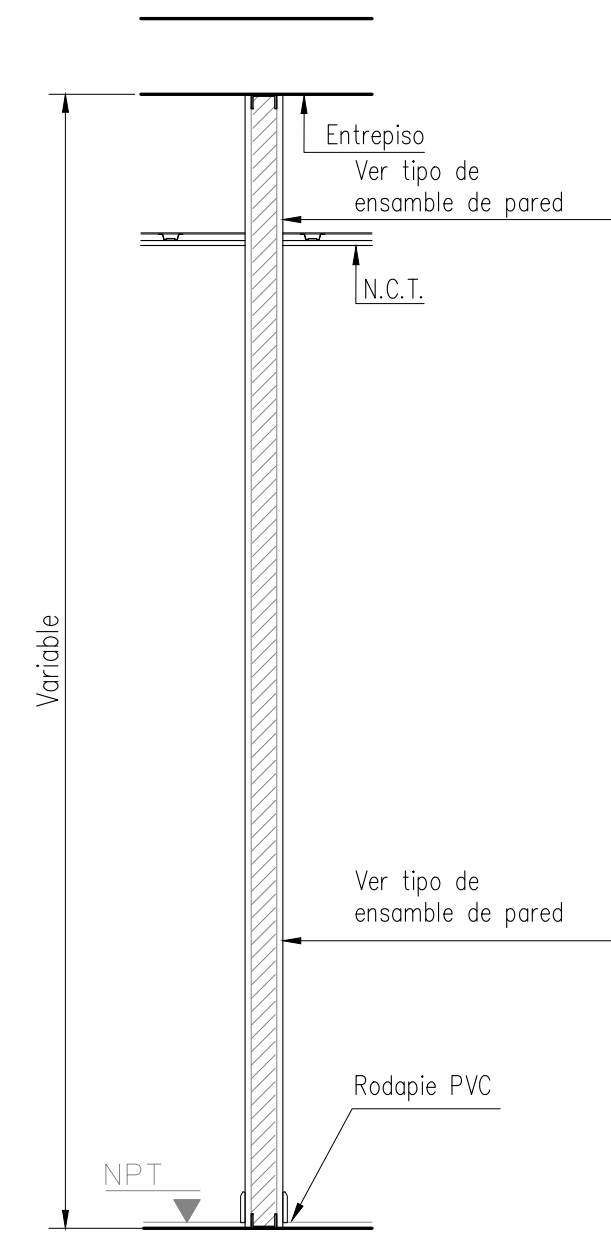

DET SW5 SECCIÓN DE PARED

Fachadas Internas grado acustico STC 49 y Ensamble Cortafuego (se debe ver el detalle particular del ensamble)

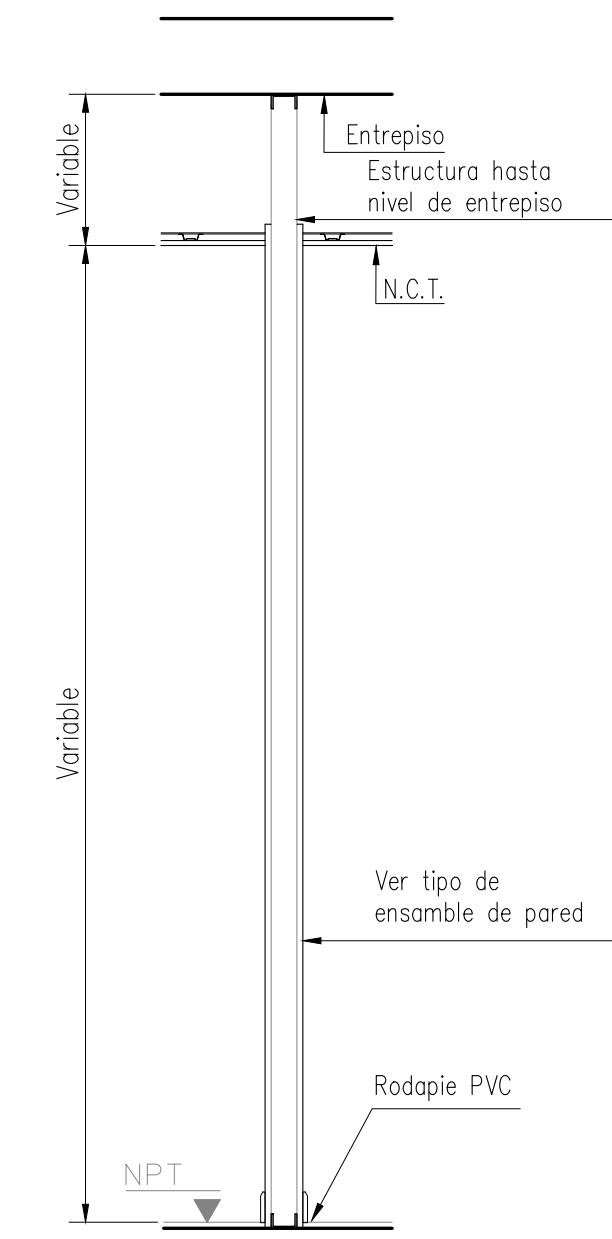

DET SW6 SECCIÓN DE PARED

Fachadas Internas grado acustico STC 49 y Ensamble Cortafuego (se debe ver el detalle particular del ensamble)

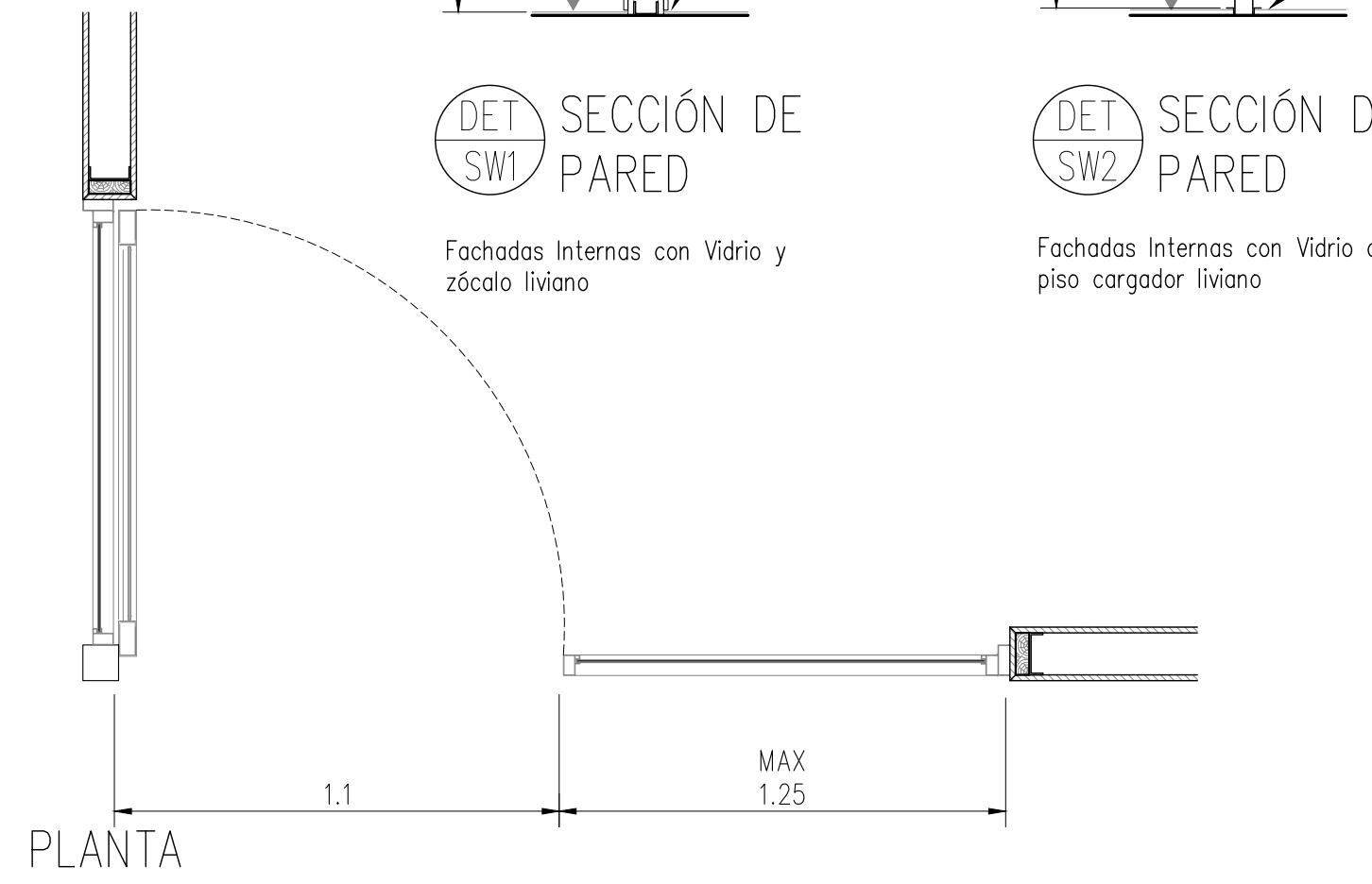

PLANTA

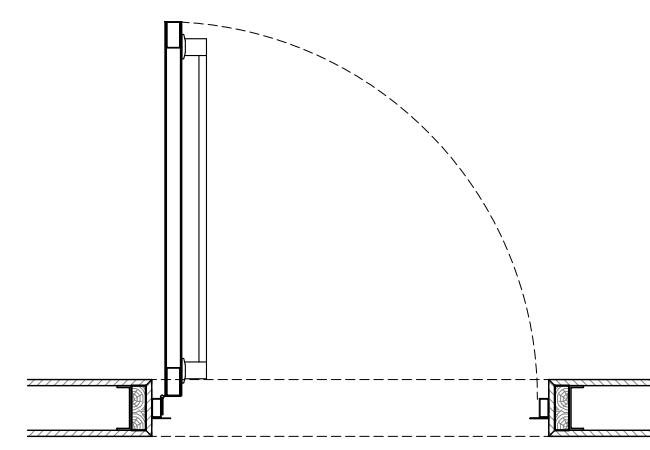

PLANTA

NOTA: DE ACUERDO AL ESTANDAR ANSI TIENE RETARDO AL FUEGO DE 1 A 1.5 HORAS, EL MARCO Y LA PUERTA SON DE ACERO.

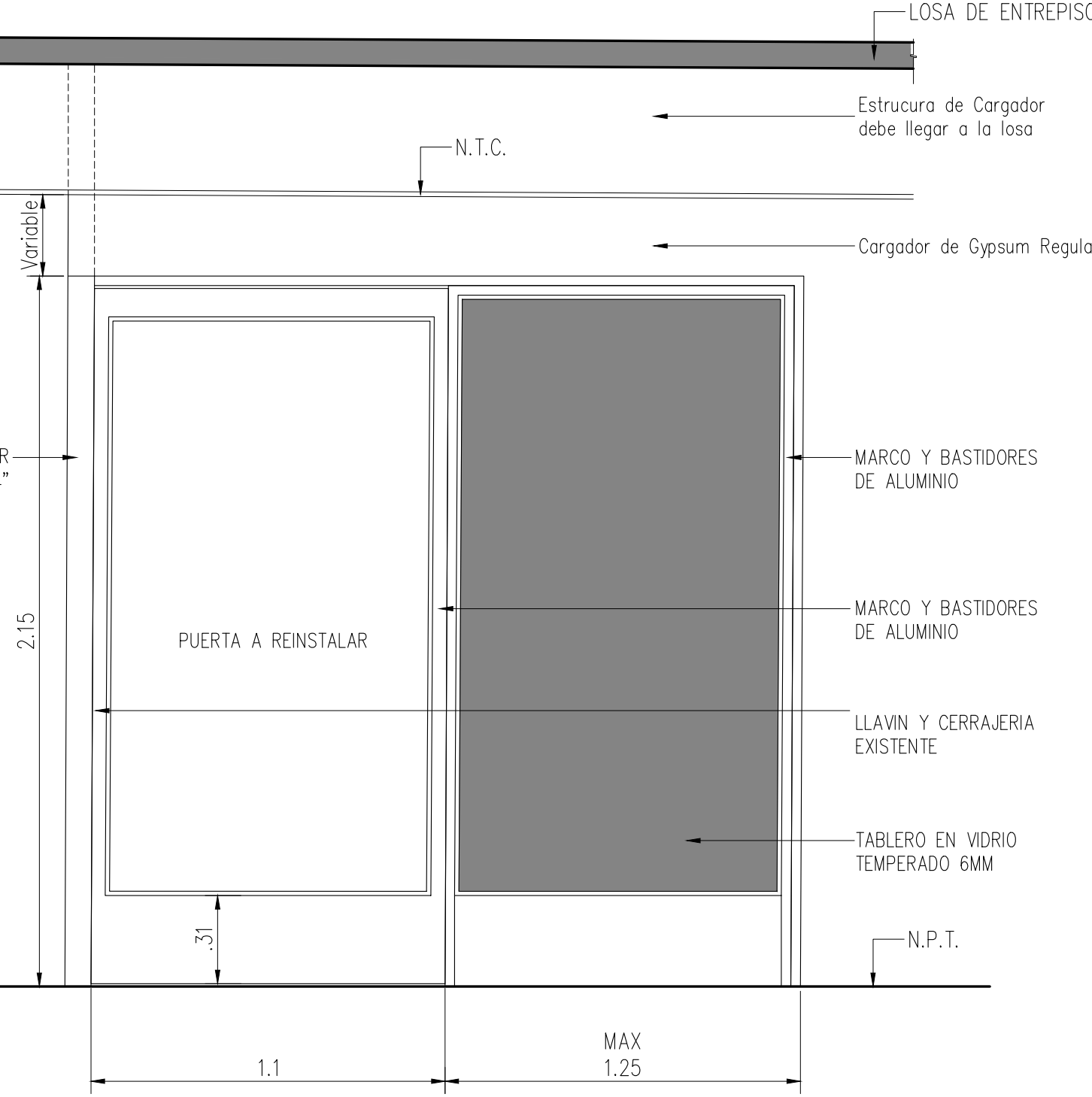

ELEVACION

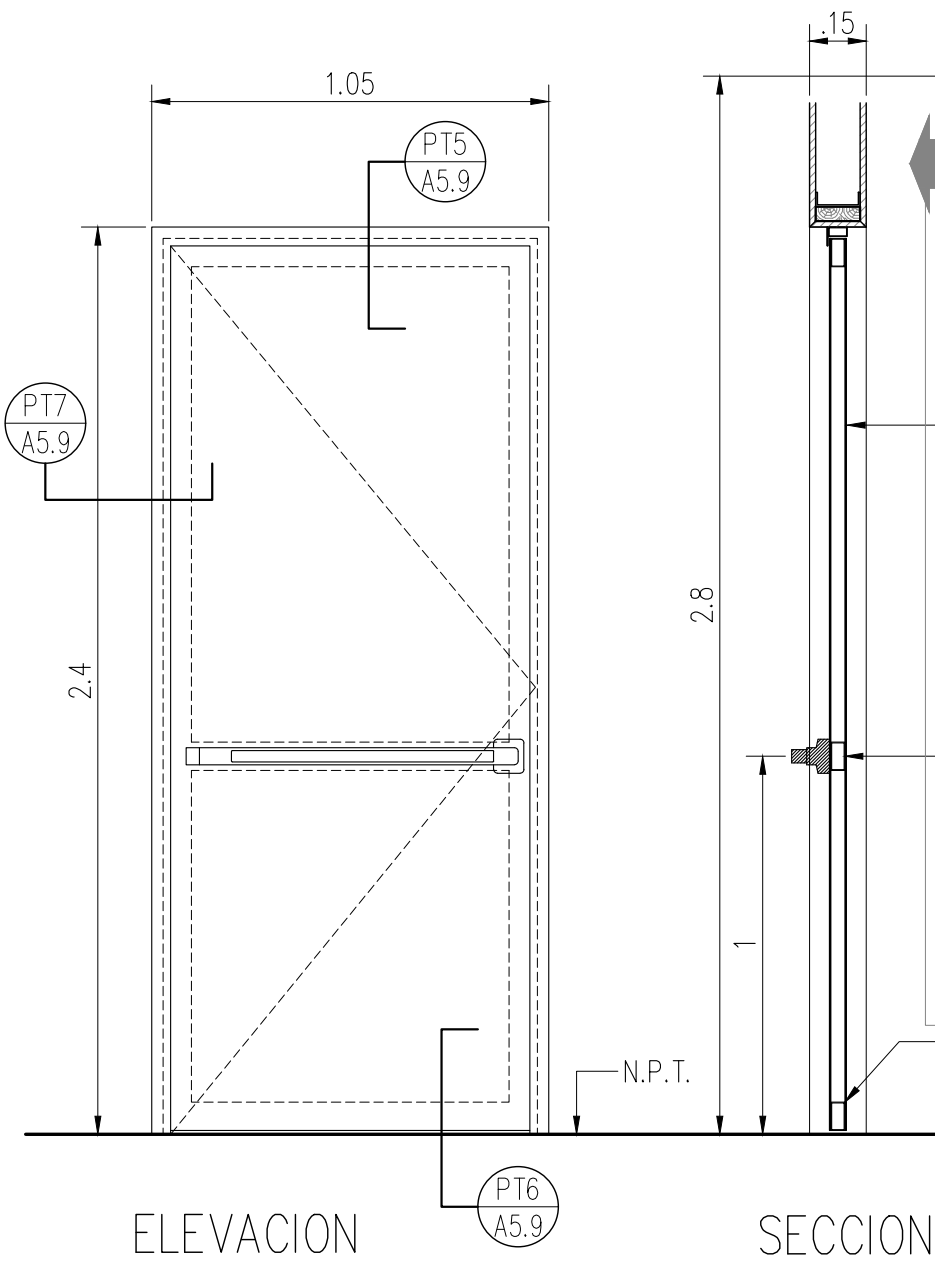

ELEVACION

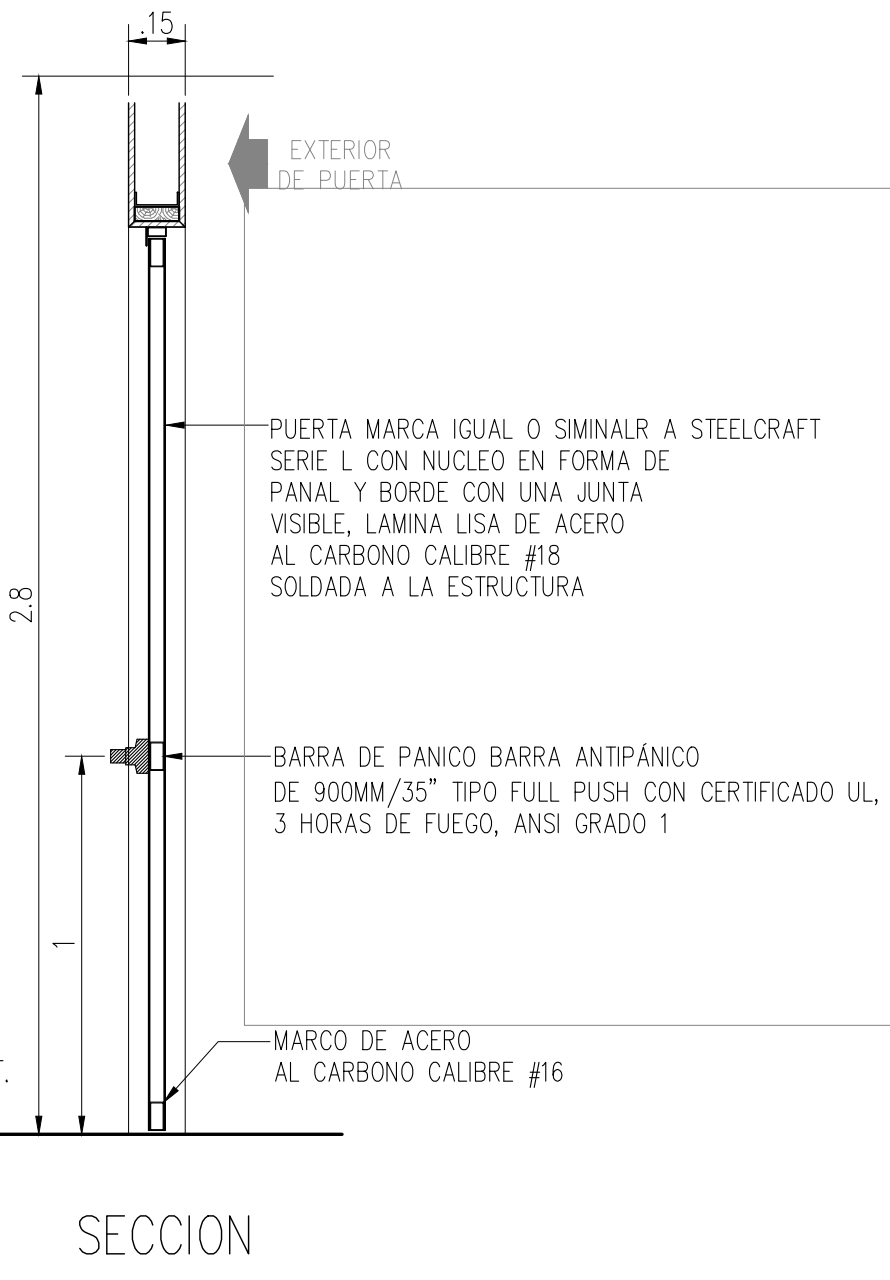

SECCION

PUERTA TIPO 01
ESCALA 1:25
SALIDA EMERGENCIA

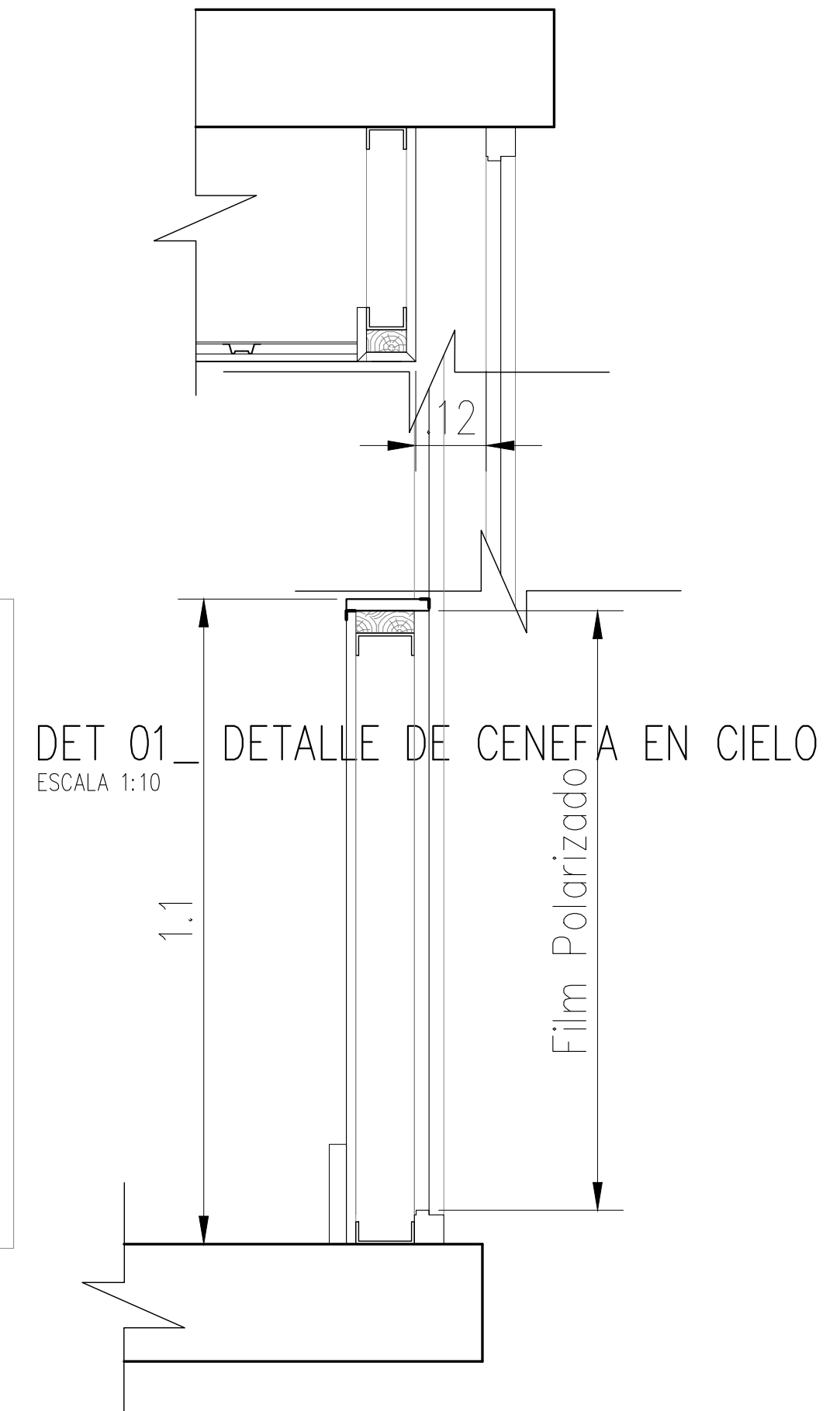

DET 01 DETALLE DE CENEFA EN CIELO
ESCALA 1:10

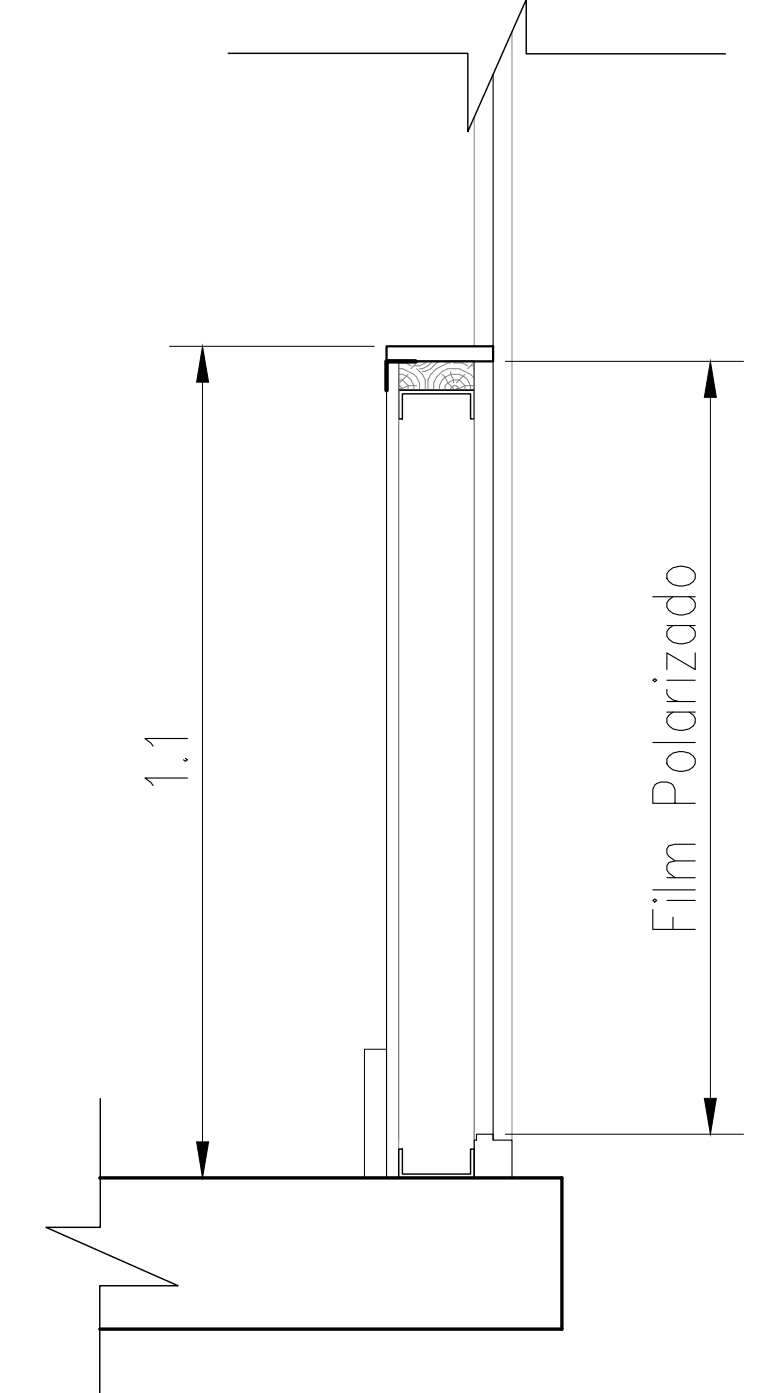

DETALLE TIPICO DE FACHADA INTERNA DE VIDRIO
ESCALA 1:25

01	ENTREGA PLANOS CONSTRUCTIVOS	Fecha
N°	DESCRIPTION	DATE
VERSION CONTROL		

PROYECTO
IOM - US Refugee Assistance Programme (USRAP) Building, Costa Rica

DIRECCION DE PROYECTO PARA OIM:
ARQ. LUIS FELIPE RIVERA VARGAS
CITA: A-22068
Plano auto sin Firma



ESTE PLANO ES PROPIEDAD INTELECTUAL DE LA ORGANIZACION INTERNACIONAL PARA LAS MIGRACIONES (OIM). QUEDA PROHIBIDA LA REPRODUCCION TOTAL O PARCIAL SIN EL CONSENTIMIENTO POR ESCRITO DE OIM. ASI MISMO TODA INFORMACION CONSIGNADA EN ESTE DOCUMENTO SERA DEBERA SER CONSIDERADA CONFIDENCIAL.

FORMATO	DIBUJO	JUEGO
1100x900	IOM	Arquitectura

INFORMACION REGISTRO PUBLICO DEL INMUBLE		
Propietario: Hogares de Costa Rica Sociedad Anonima Cédula: SI-430489-97 N° Plano Catastral: 5-7376-2022 Dirección: Centro Corporativo Internacional, Torre C, Barrio Don Bosco		
ESCALA	FECHA	LAMINA
Indicada	Abril 2024	

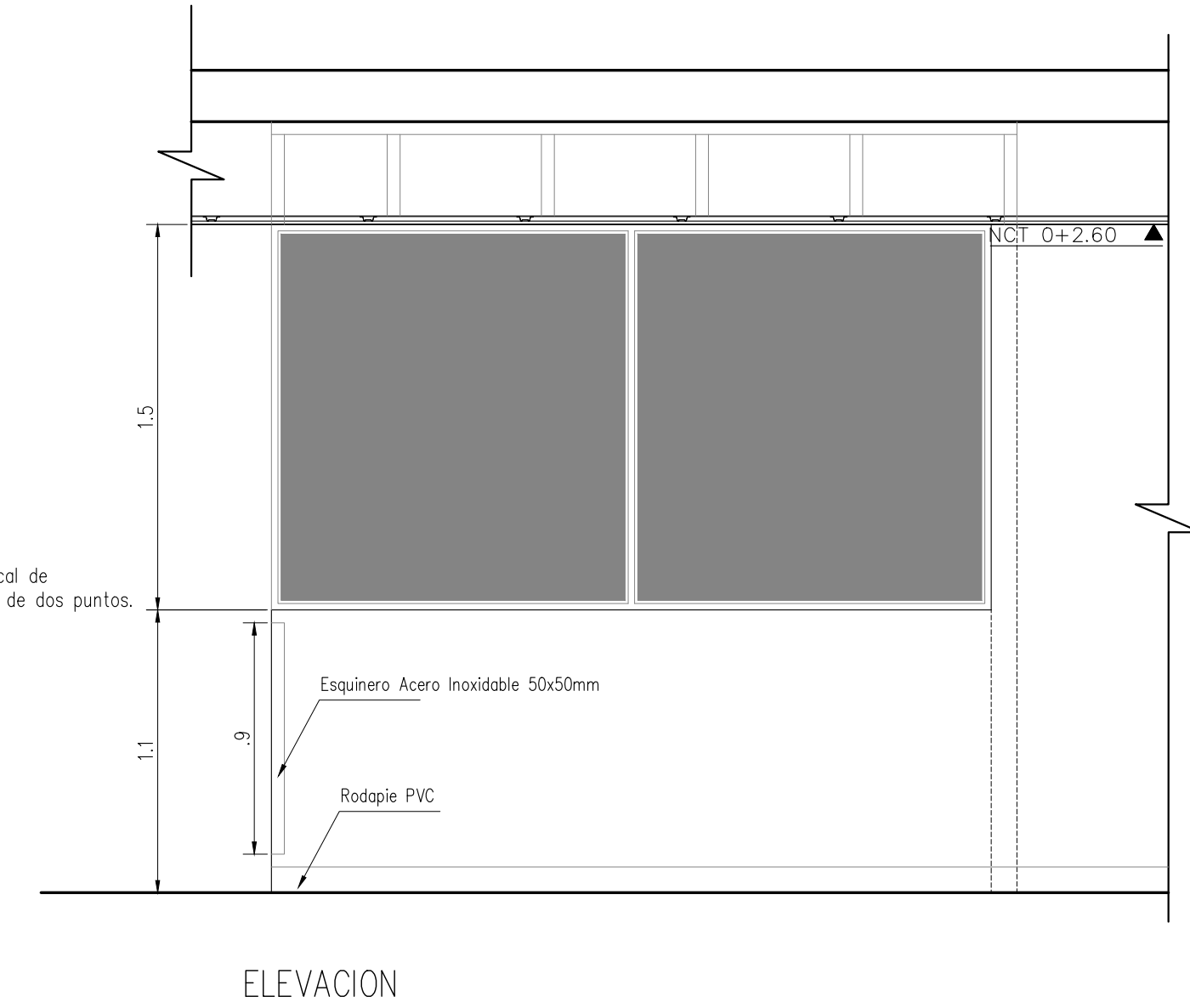
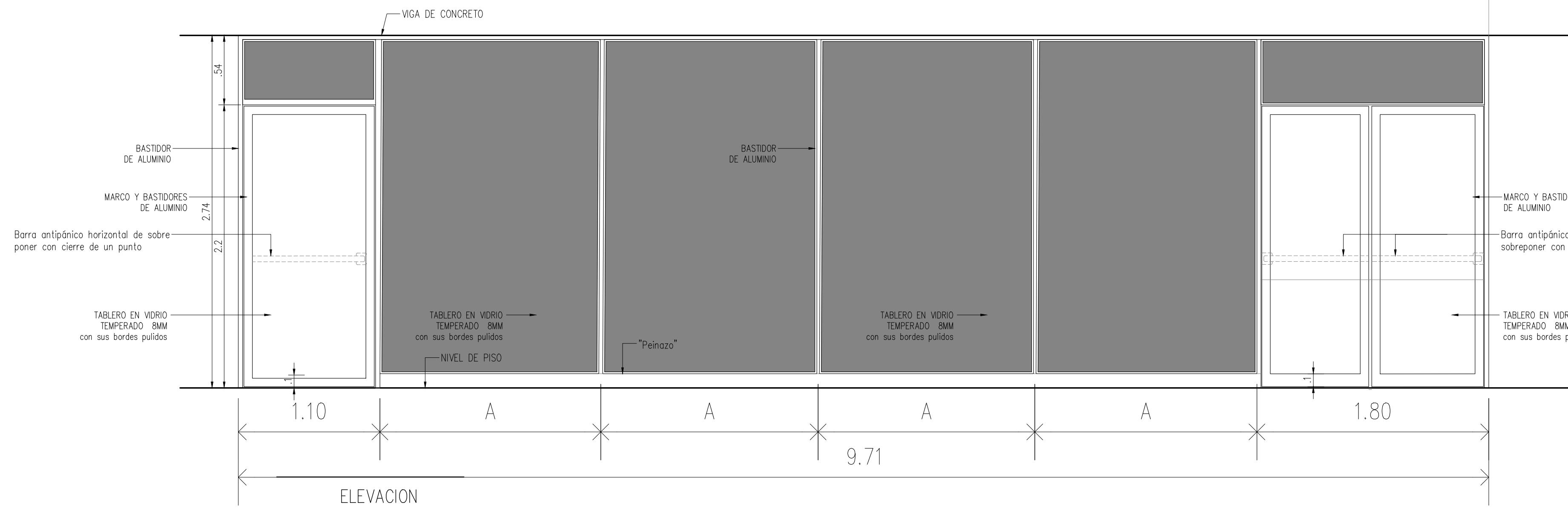
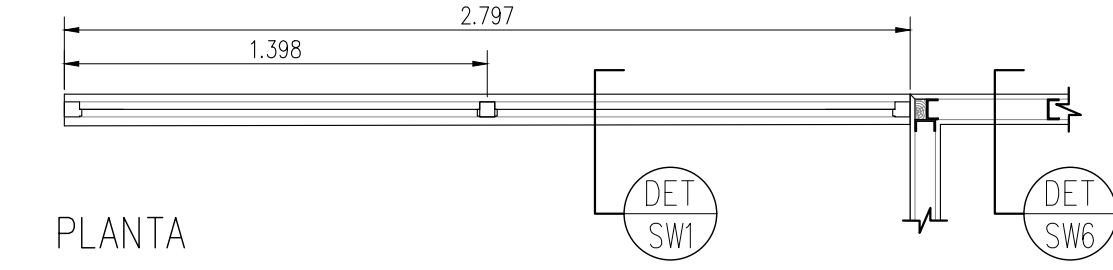
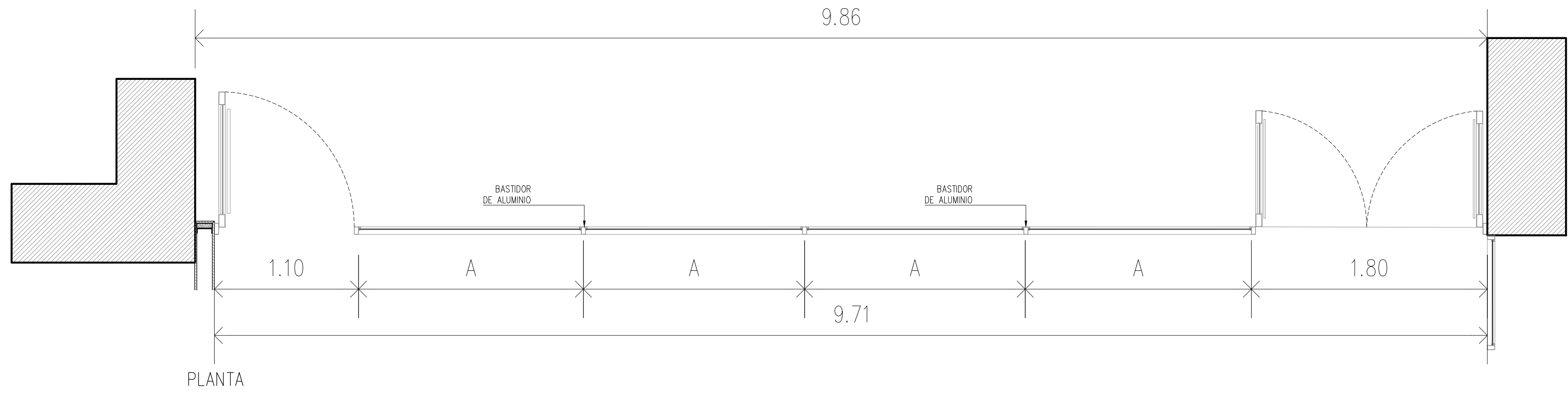

EXF 01 DETALLE FACHADA PRINCIPAL DE VIDRIO
ESCALA 1:25

W02 DETALLE FACHADA
ESCALA 1:25

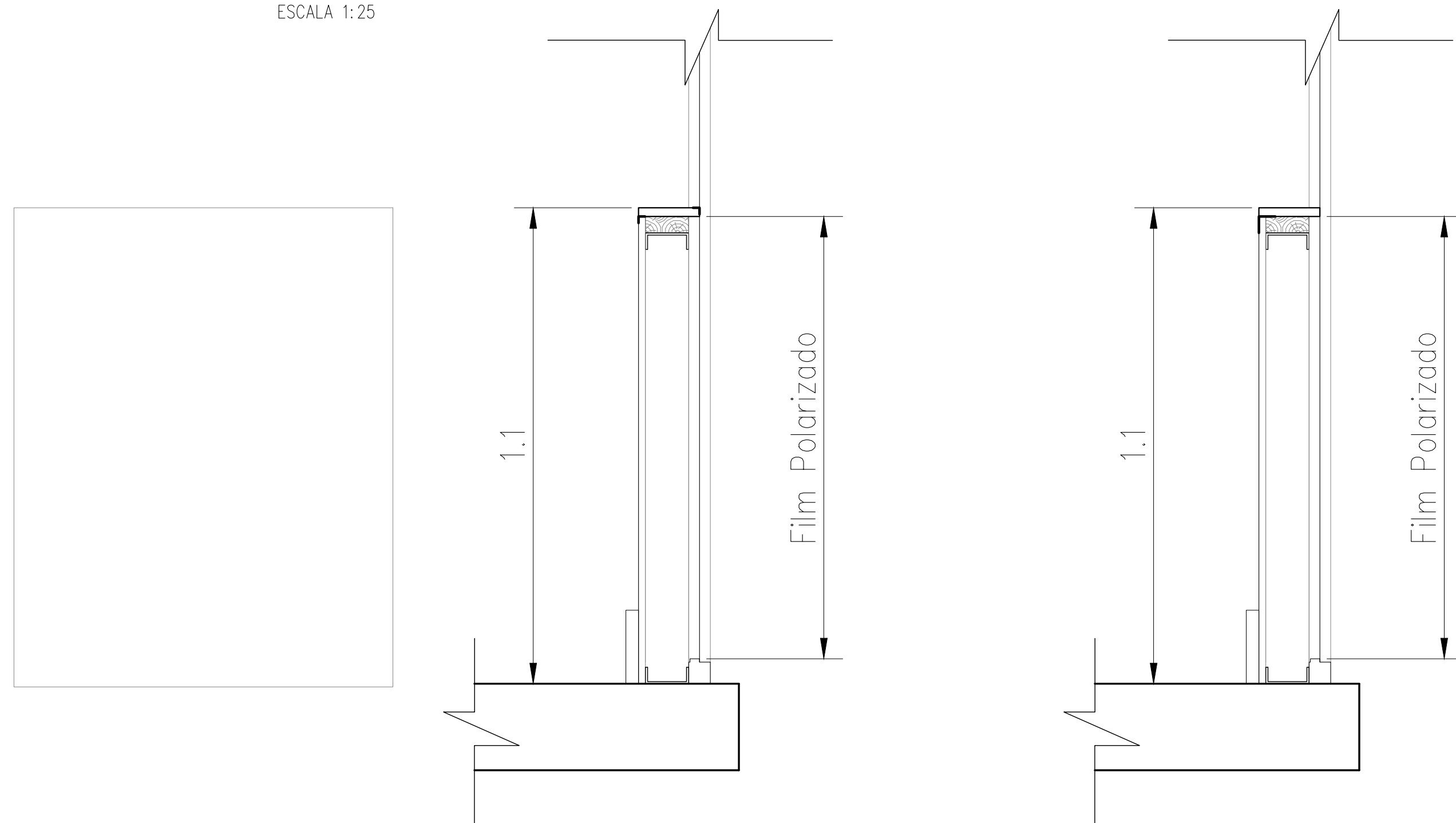

N°	DESCRIPTION	DATE
01	ENTREGA PLANOS CONSTRUCTIVOS	Fecha

VERSION CONTROL

PROYECTO
IOM - US Refugee Assistance Programme (USRAP) Building, Costa Rica

DIRECCION DE PROYECTO PARA OIM:
ARQ. LUIS FELIPE RIVERA VARGAS
CFIA: A-22068
Plano auto sin Firma

INFORMACION REGISTRO PUBLICO DEL INMUBLE
Propietario: Hogares de Costa Rica Sociedad Anónima
Cédula: SI-430489-97
N° Plano Catastro: 5-7376-2022
Dirección: Centro Corporativo Internacional, Torre C, Barrio Don Bosco



ESTE PLANO ES PROPIEDAD INTELECTUAL DE LA ORGANIZACION INTERNACIONAL PARA LAS MIGRACIONES (OIM). QUEDA PROHIBIDA LA REPRODUCCION TOTAL O PARCIAL SIN EL CONSENTIMIENTO POR ESCRITO DE OIM. ASI MISMO TODA INFORMACION CONSIGNADA EN ESTE DOCUMENTO SERA DEBERA SER CONSIDERADA CONFIDENCIAL.

FORMATO	DIBUJO	JUEGO
1100x900	IOM	Arquitectura

ESCALA	FECHA	LAMINA
Indicada	Abril 2024	

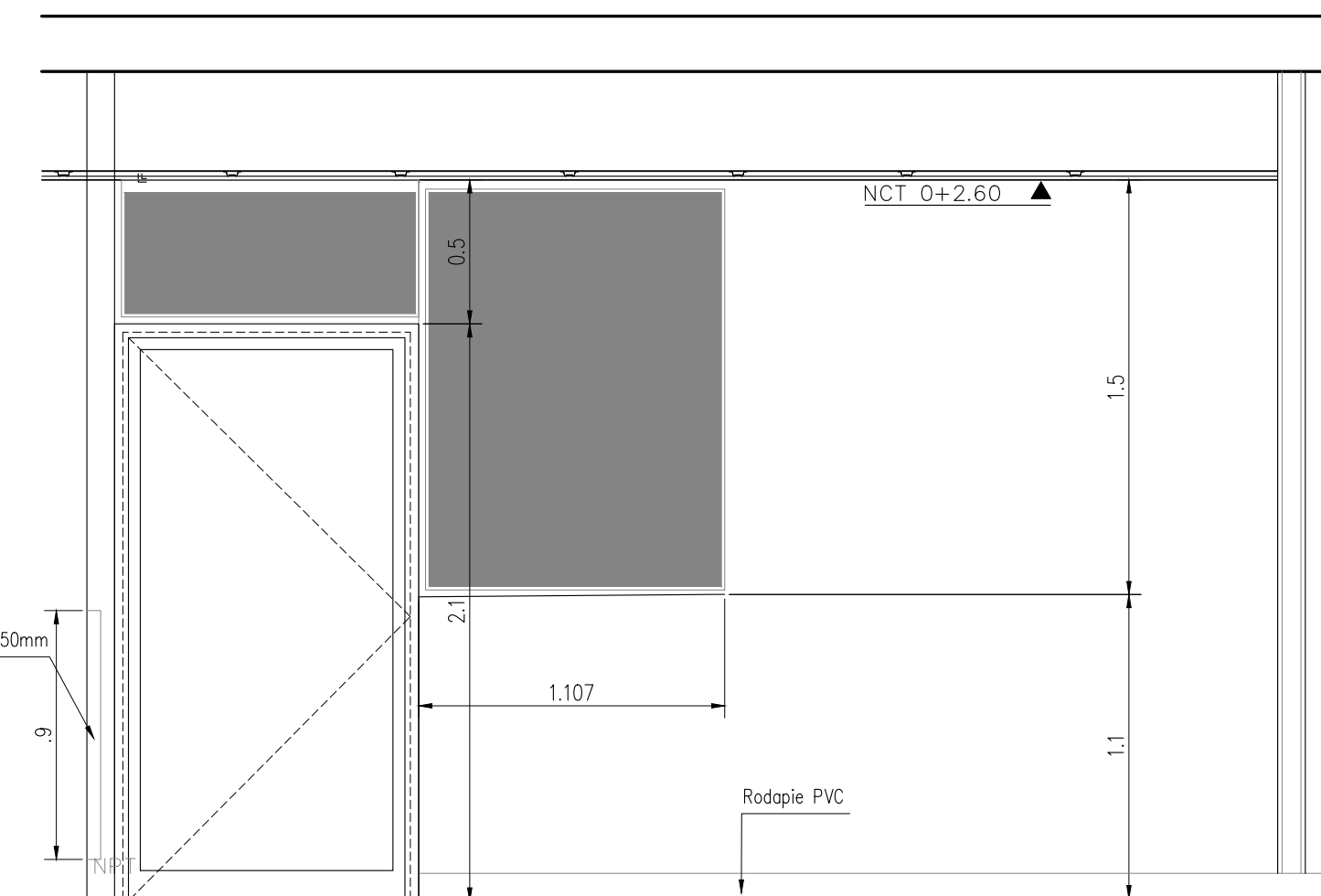
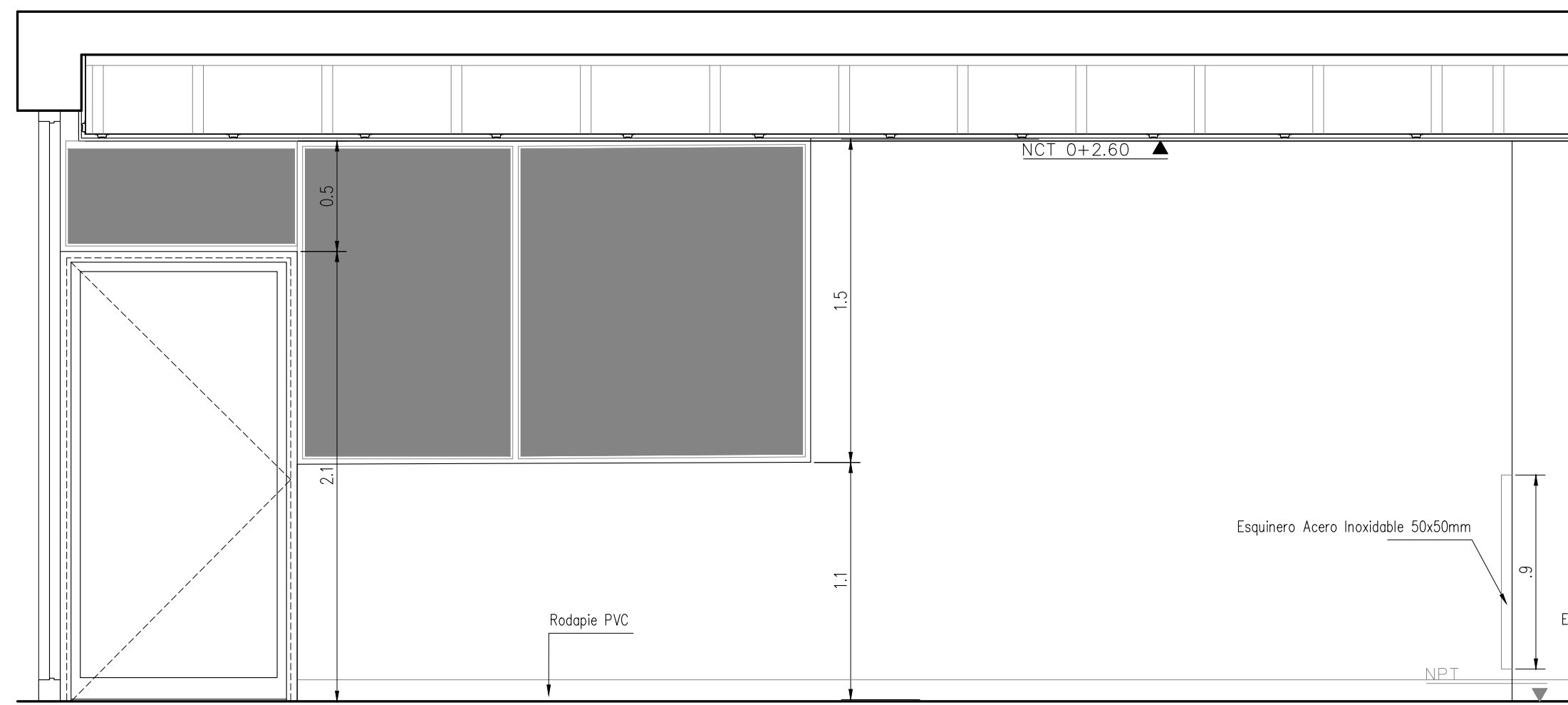
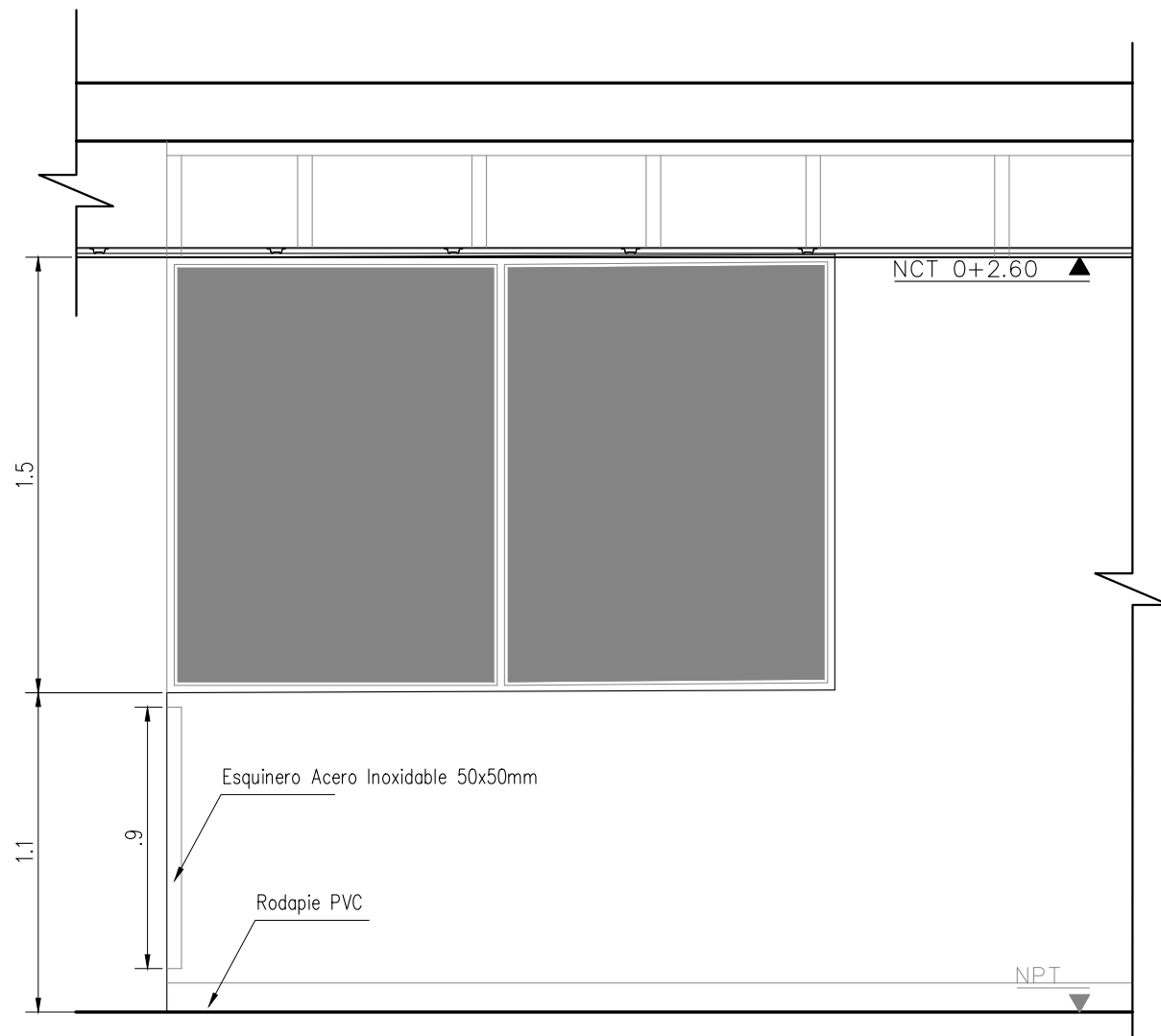
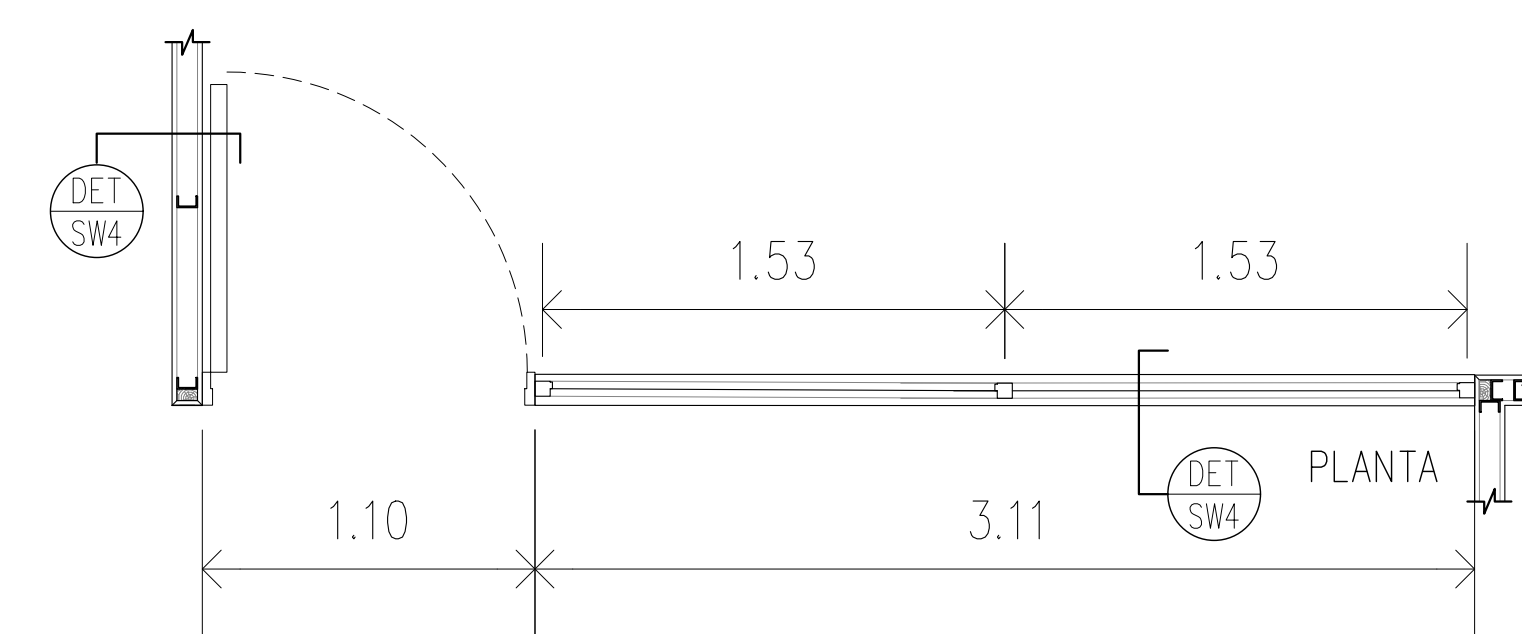
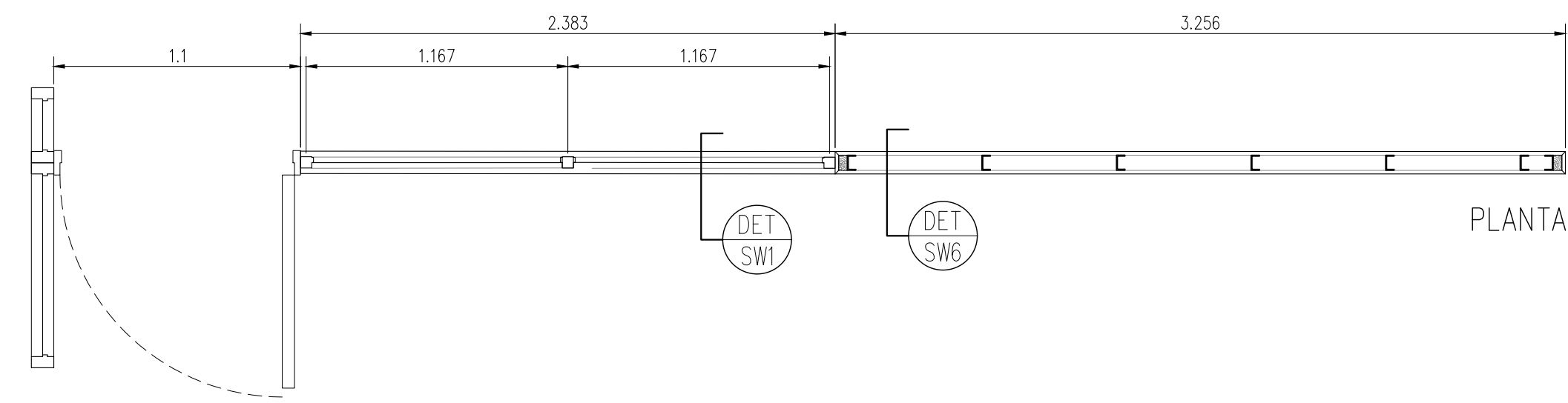
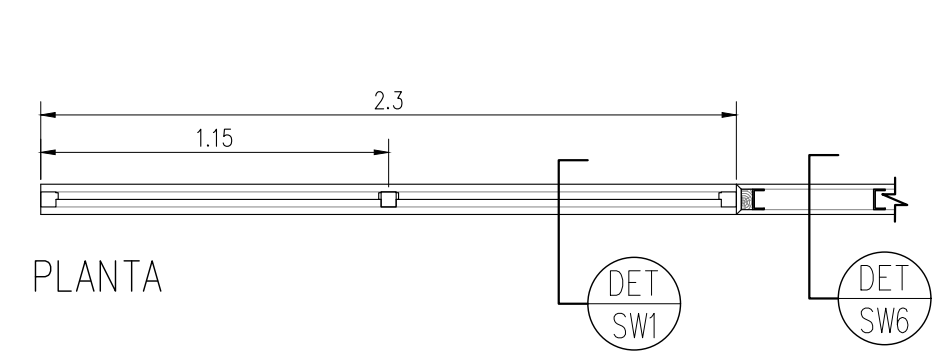

ELEVACION

ELEVACION

ELEVACION

W03 DETALLE FACHADA
ESCALA 1:25

W04 DETALLE FACHADA
ESCALA 1:25

W05 DETALLE FACHADA
ESCALA 1:25

N°	DESCRIPTION	DATE
01	ENTREGA PLANOS CONSTRUCTIVOS	Fecha

VERSION CONTROL

PROYECTO
IOM - US Refugee Assistance Programme (USRAP) Building, Costa Rica

DIRECCION DE PROYECTO PARA OIM:
ARQ. LUIS FELIPE RIVERA VARGAS
CFA: A-22068
Plano auto sin Firma



ESTE PLANO ES PROPIEDAD INTELECTUAL DE LA ORGANIZACION INTERNACIONAL PARA LAS MIGRACIONES (OIM). QUEDA PROHIBIDA LA REPRODUCCION TOTAL O PARCIAL SIN EL CONSENTIMIENTO POR ESCRITO DE OIM. ASI MISMO TODA INFORMACION CONSIGNADA EN ESTE DOCUMENTO SERA DEBERA SER CONSIDERADA CONFIDENCIAL.

INFORMACION REGISTRO PUBLICO DEL INMUBLE
Propietario: Hogares de Costa Rica Sociedad Anonima
Cédula: SI-430489-97
N° Plano Catastro: 5-7376-2022
Dirección: Centro Corporativo Internacional, Torre C, Barrio Don Bosco

FORMATO	DIBUJO	JUEGO	ESCALA	FECHA	LAMINA
1100x900	IOM	Arquitectura	Indicada	Abril 2024	

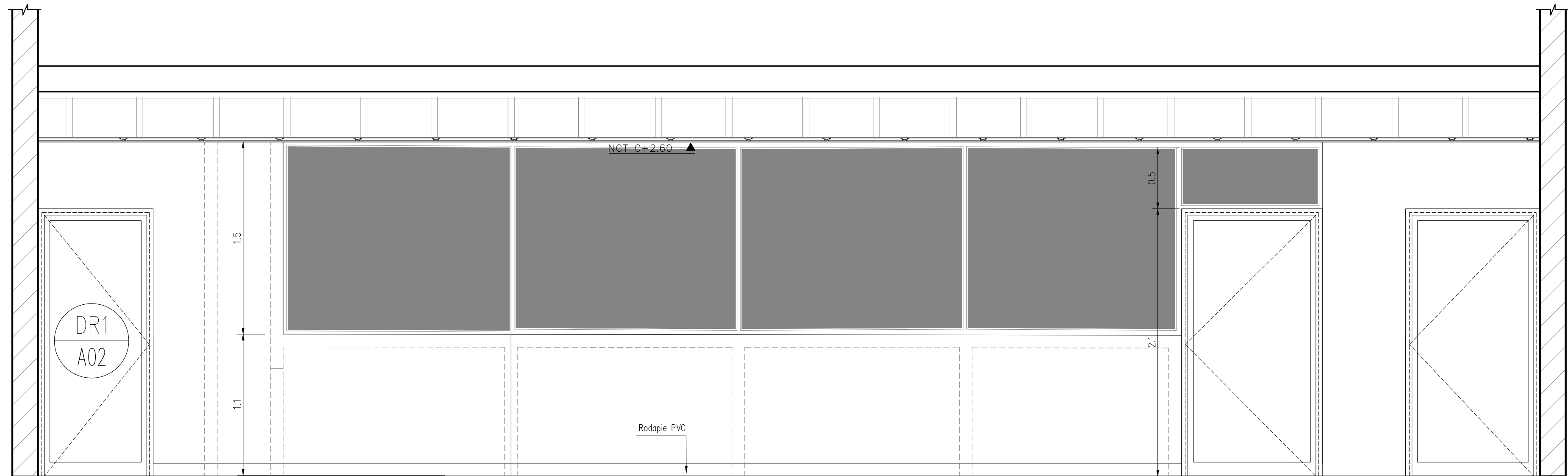
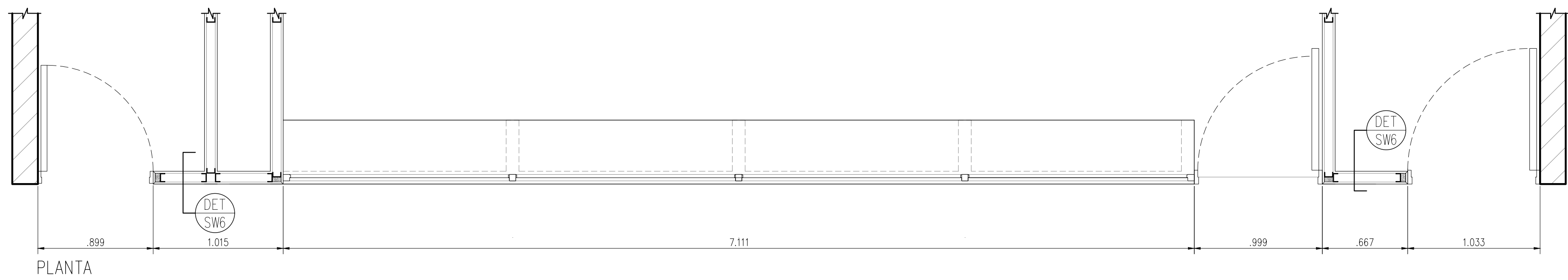

ELEVACION
 IFO1 A02 DETALLE FACHADA
 ESCALA 1:25

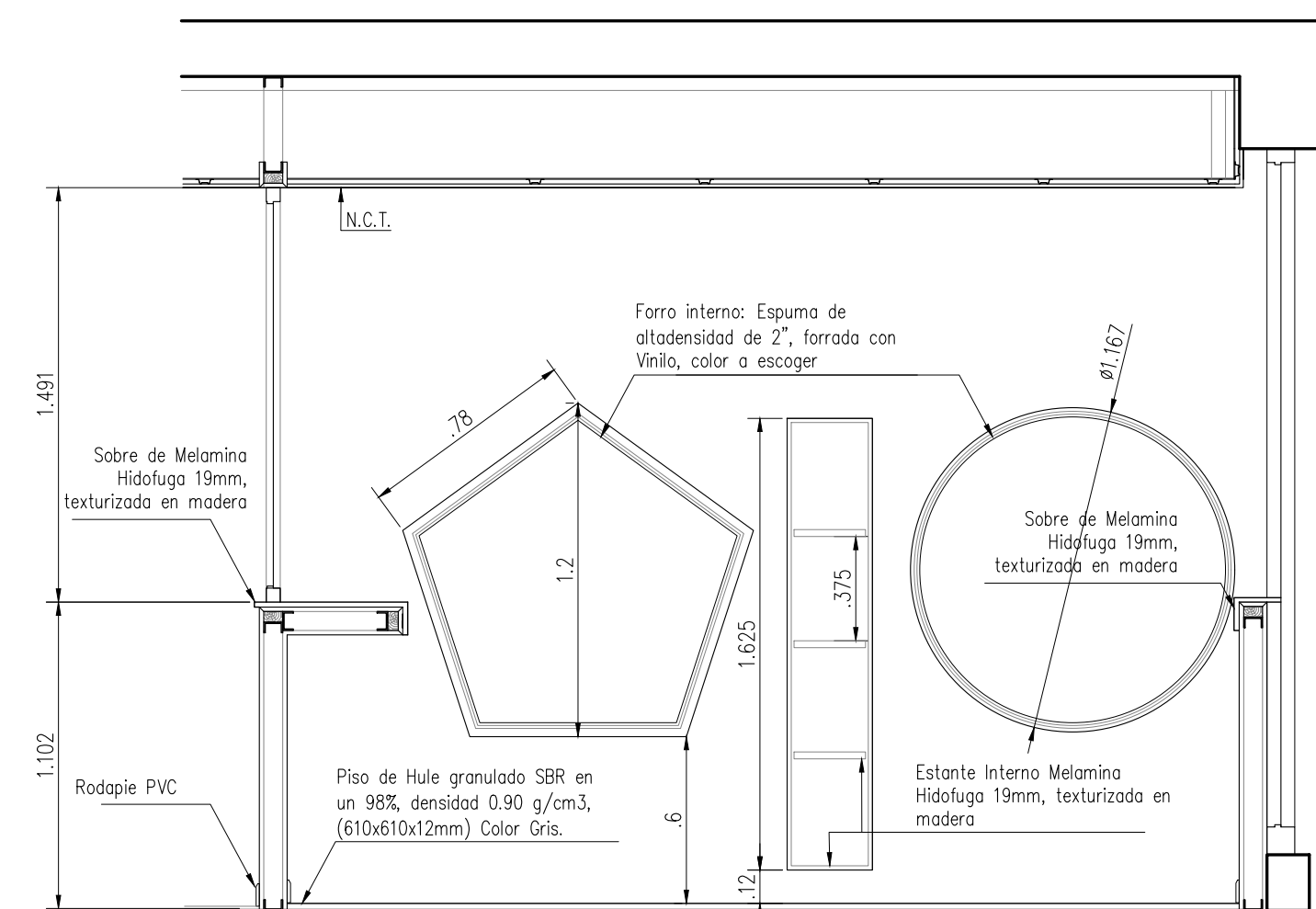
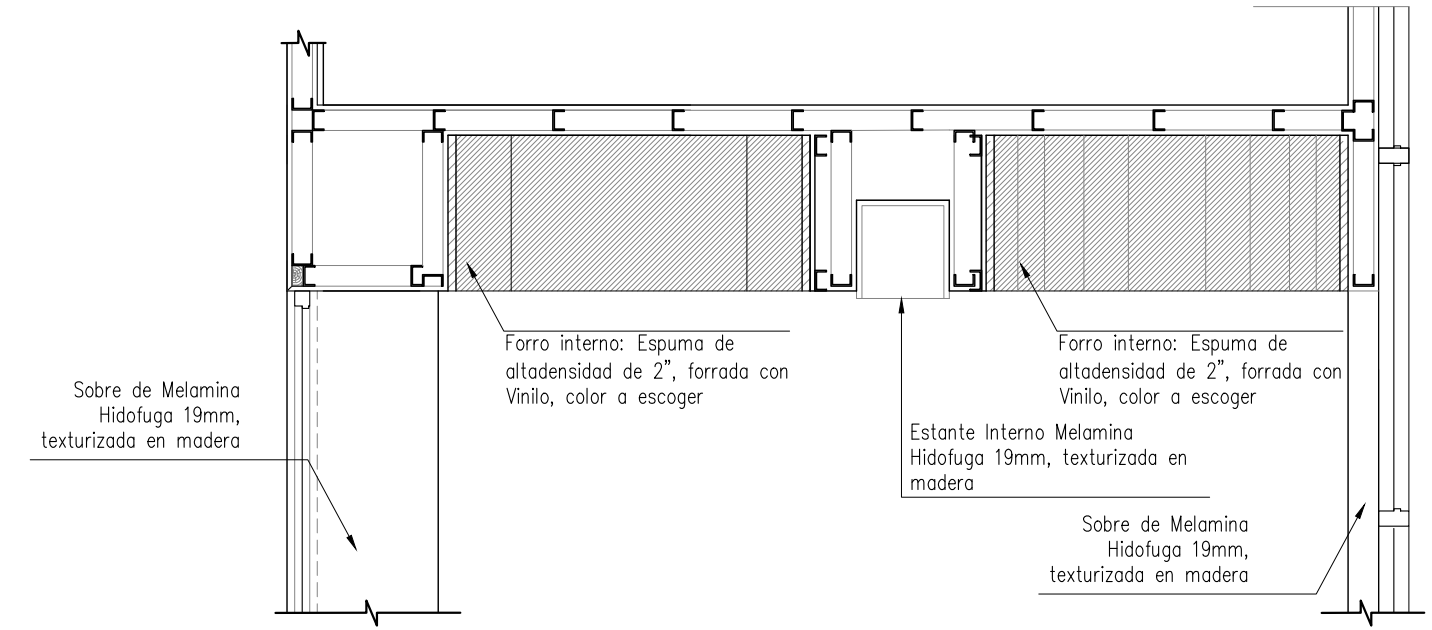

IFO1 A01 DETALLE FACHADA INTERNA
 ESCALA 1:25

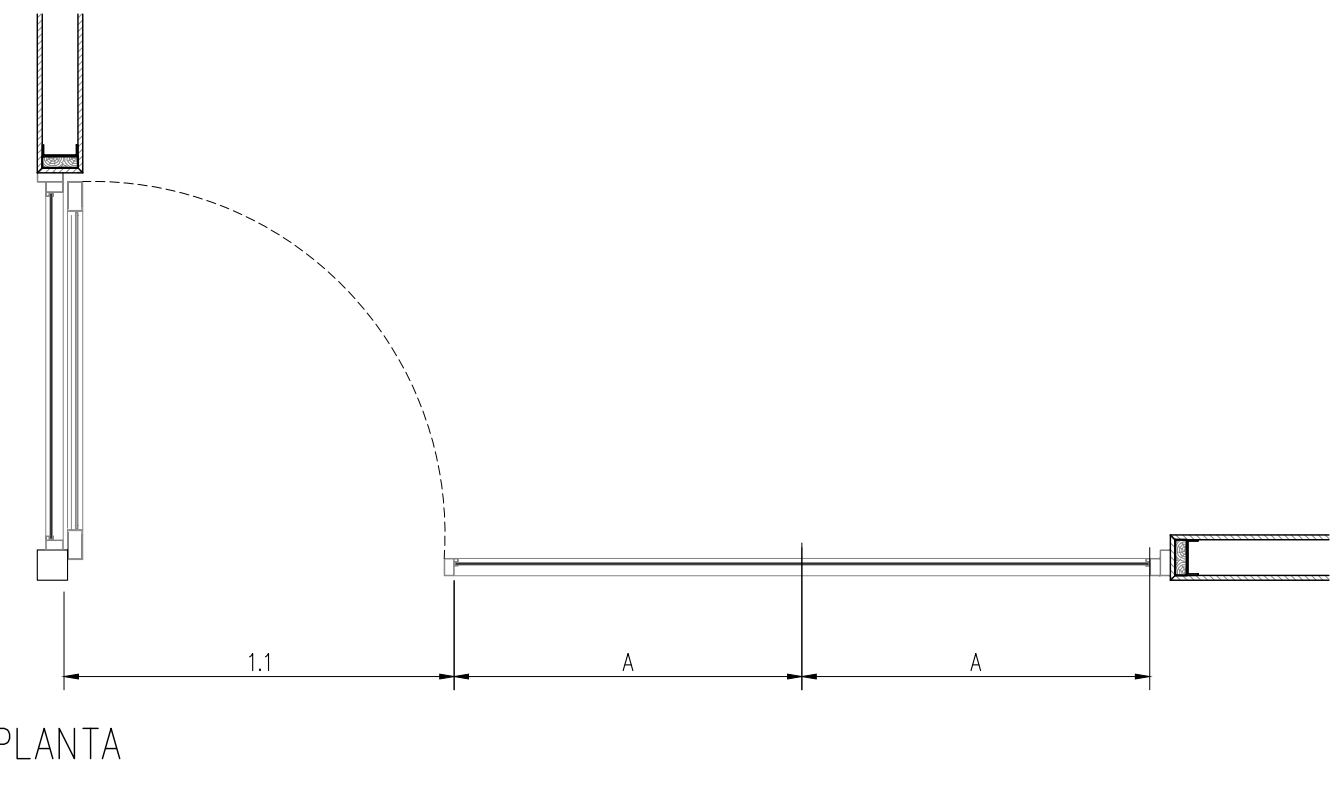
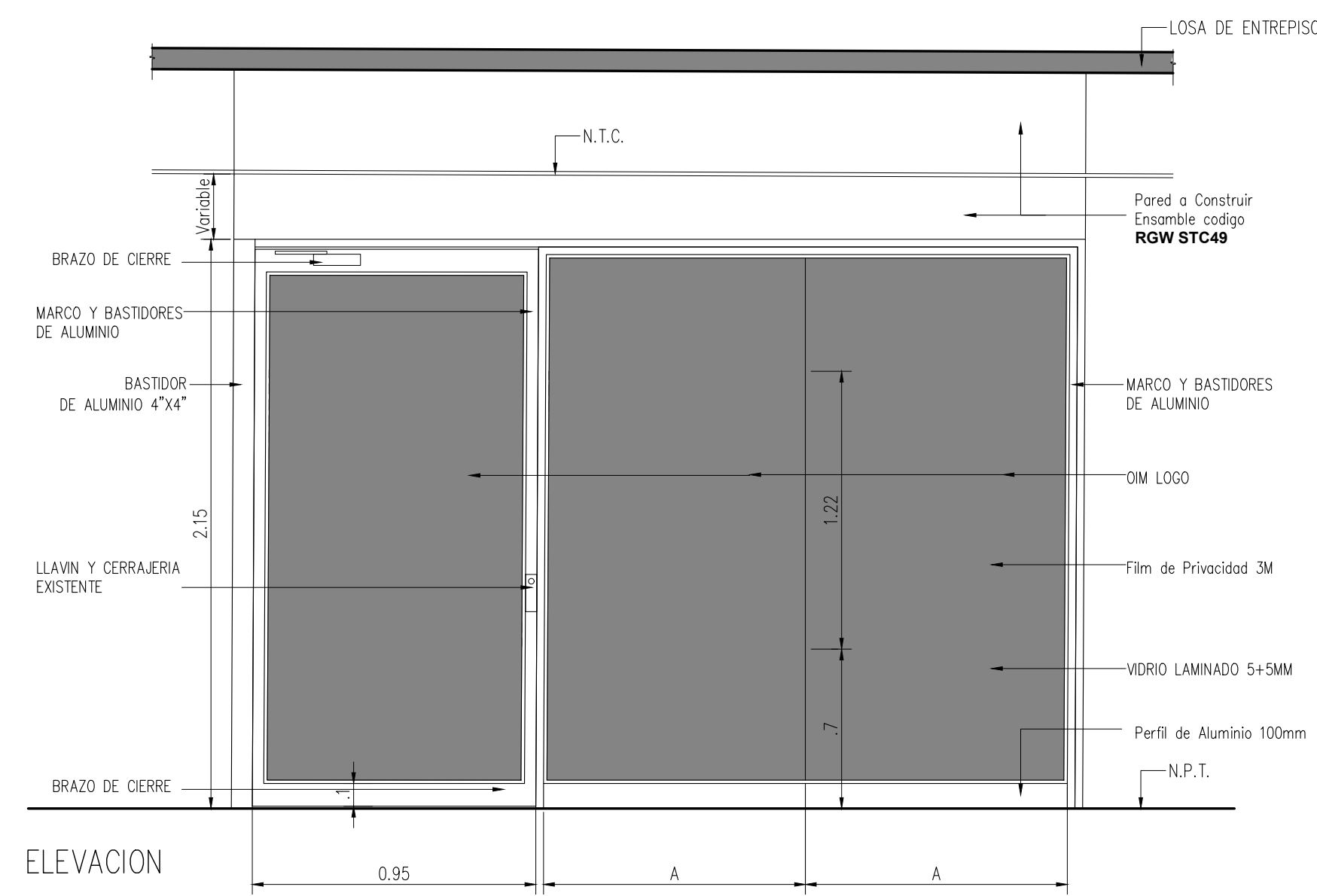

W02_TIP DETALLE TIPICO DE FACHADA INTERNA D
 ESCALA 1:25

01	ENTREGA PLANOS CONSTRUCTIVOS	Fecha
N°	DESCRIPTION	DATE
VERSION CONTROL		

PROYECTO
IOM - US Refugee Assistance Programme (USRAP) Building, Costa Rica

DIRECCION DE PROYECTO PARA OIM:
 ARQ. LUIS FELIPE RIVERA VARGAS
 CITA: A-22068

Plano auto sin Firma _____



ESTE PLANO ES PROPIEDAD INTELECTUAL DE LA ORGANIZACION INTERNACIONAL PARA LAS MIGRACIONES (OIM). QUEDA PROHIBIDA LA REPRODUCCION TOTAL O PARCIAL SIN EL CONSENTIMIENTO POR ESCRITO DE OIM. ASI MISMO TODA INFORMACION CONSIGNADA EN ESTE DOCUMENTO SERA DEBERA SER CONSIDERADA CONFIDENCIAL.

INFORMACION REGISTRO PUBLICO DEL INMUBLE		
Propietario: Hogares de Costa Rica Sociedad Anonima Cédula: SI-430489-97 N° Plano Catastro: 5-7376-2022 Dirección: Centro Corporativo Internacional, Torre C, Barrio Don Bosco		
FORMATO	DIBUJO	JUEGO
1100x900	IOM	Arquitectura
ESCALA	FECHA	LAMINA
Indicada	Abril 2024	

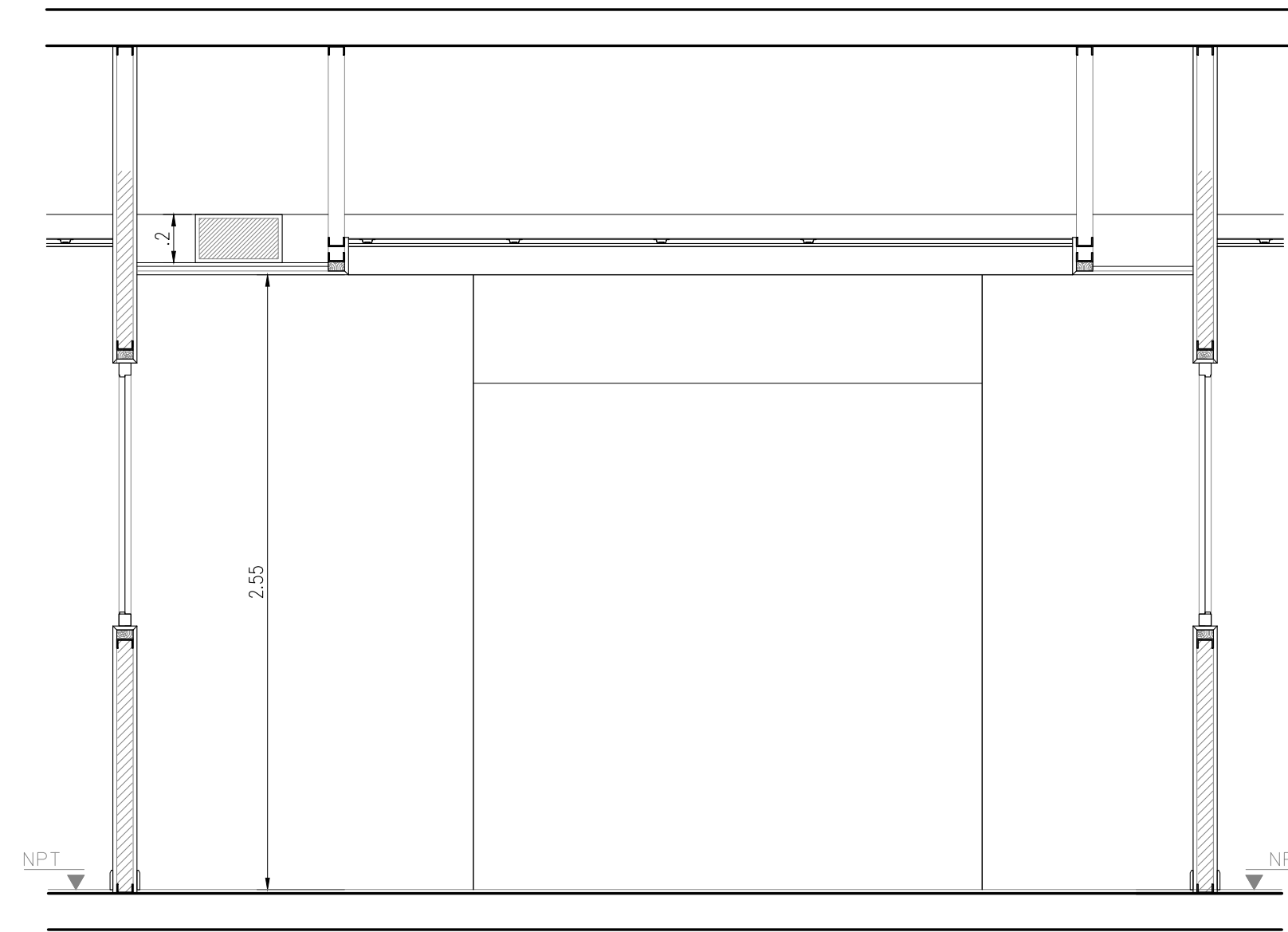
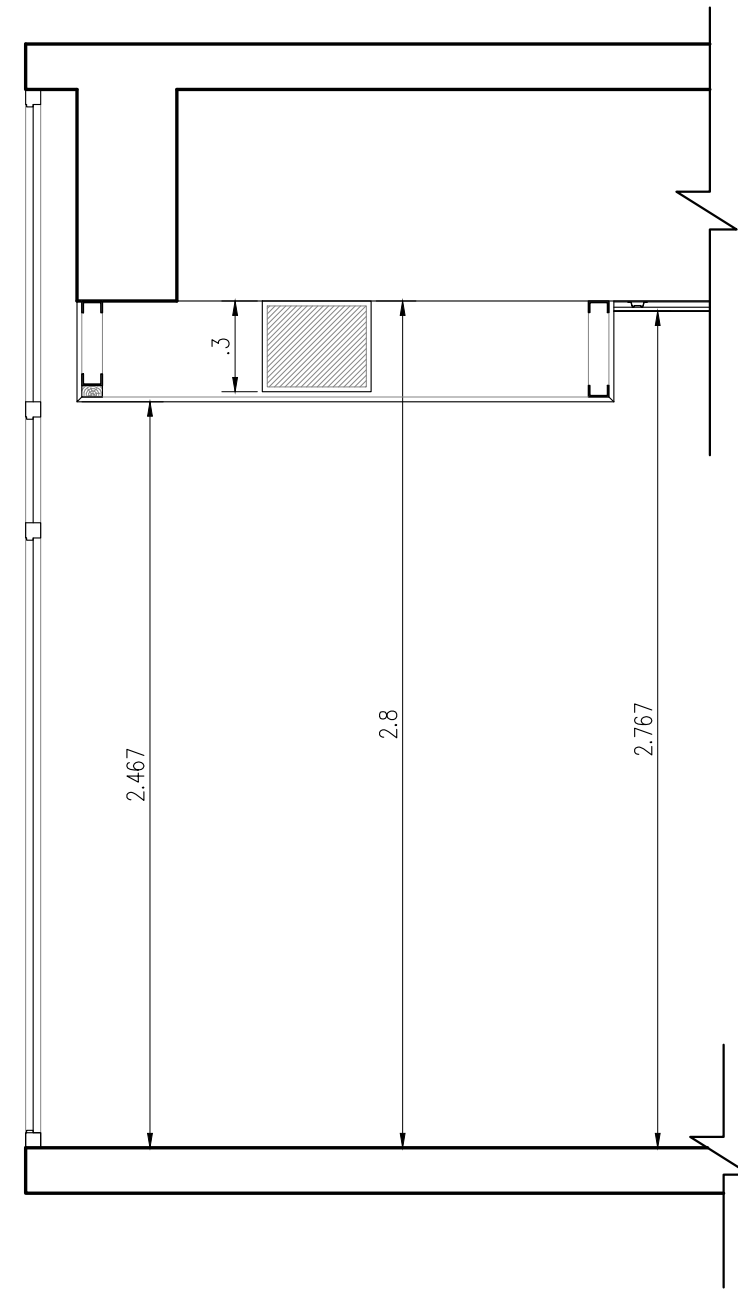

N°	DESCRIPTION	DATE
01	ENTREGA PLANOS CONSTRUCTIVOS	Fecha

VERSION CONTROL

PROYECTO
IOM - US Refugee Assistance Programme (USRAP) Building, Costa Rica

DIRECCION DE PROYECTO PARA OIM:
 ARQ. LUIS FELIPE RIVERA VARGAS
 CFEA: A-22068
 Plano auto sin Firma _____

INFORMACION REGISTRO PUBLICO DEL INMUBLE
 Propietario: Hogares de Costa Rica Sociedad Anónima
 Cédula: SI-430489-97
 N° Plano Catastro: 5-7376-2022
 Dirección: Centro Corporativo Internacional, Torre C, Barrio Don Bosco



ESTE PLANO ES PROPIEDAD INTELECTUAL DE LA ORGANIZACION INTERNACIONAL PARA LAS MIGRACIONES (OIM). QUEDA PROHIBIDA LA REPRODUCCION TOTAL O PARCIAL SIN EL CONSENTIMIENTO POR ESCRITO DE OIM. ASI MISMO TODA INFORMACION CONSIGNADA EN ESTE DOCUMENTO SERA DEBERA SER CONSIDERADA CONFIDENCIAL.

FORMATO	DIBUJO	JUEGO
1100x900	IOM	Arquitectura

ESCALA	FECHA	LAMINA
Indicada	Abril 2024	

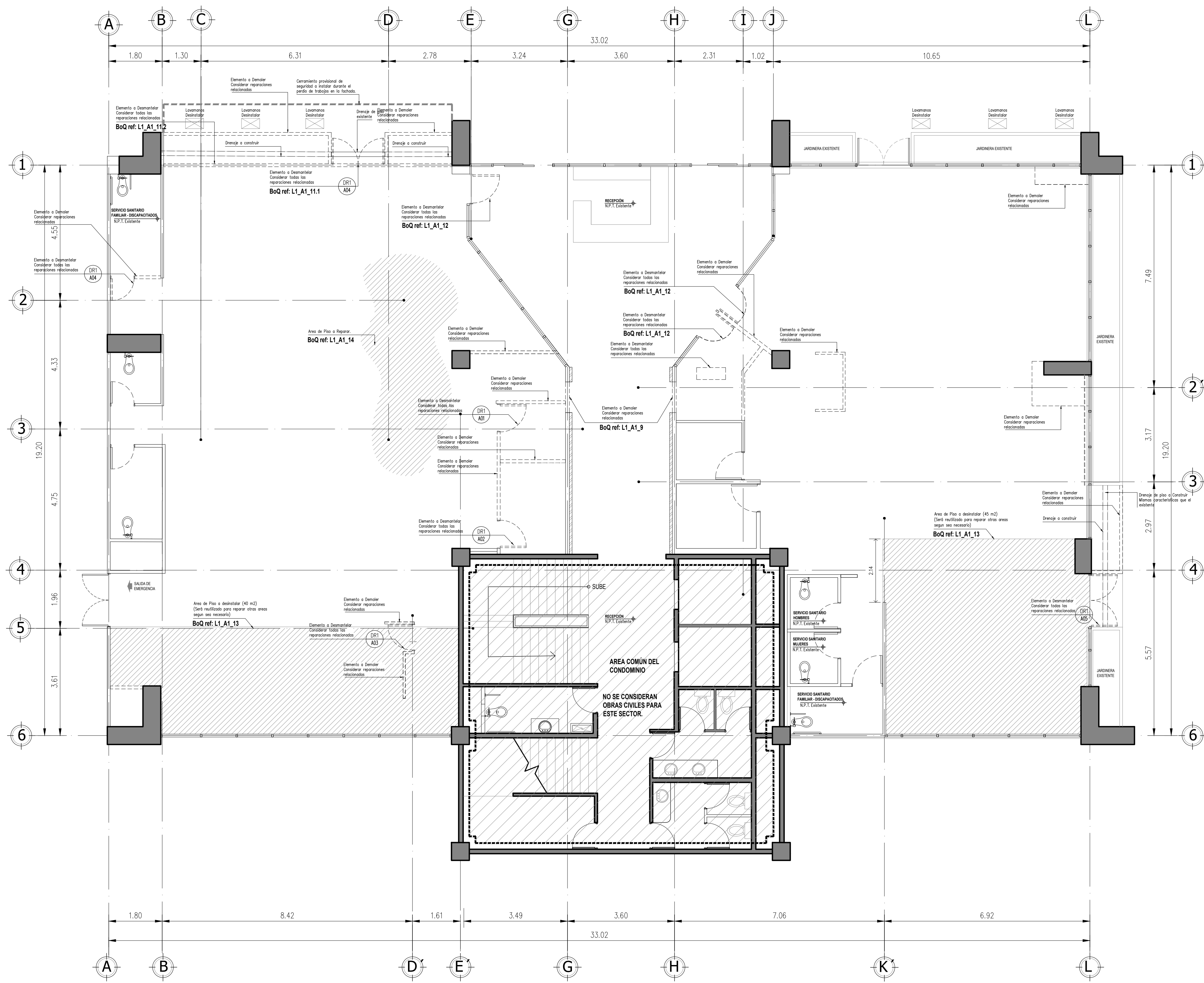

N°	DESCRIPTION	DATE
01	ENTREGA PLANOS CONSTRUCTIVOS	Fecha

VERSION CONTROL

PROYECTO
IOM - US Refugee Assistance Programme (USRAP) Building, Costa Rica

DIRECCION DE PROYECTO PARA OIM:
 ARQ. LUIS FELIPE RIVERA VARGAS
 CREA: A-22068
 Plano auto sin Firma



ESTE PLANO ES PROPIEDAD INTELECTUAL DE LA ORGANIZACION INTERNACIONAL PARA LAS MIGRACIONES (OIM). QUEDA PROHIBIDA LA REPRODUCCION TOTAL O PARCIAL SIN EL CONSENTIMIENTO POR ESCRITO DE OIM. ASI MISMO TODA INFORMACION CONSIGNADA EN ESTE DOCUMENTO SERA DEBERA SER CONSIDERADA CONFIDENCIAL.

INFORMACION REGISTRO PUBLICO DEL INMUBLE
 Propietario: Hogares de Costa Rica Sociedad Anónima
 Cédula: SI-430489-97
 N° Plano Catastral: 5-7376-2022
 Dirección: Centro Corporativo Internacional, Torre C, Barrio Don Bosco

FORMATO	DIBUJO	JUEGO	ESCALA	FECHA	LAMINA
1100x900	IOM	Arquitectura	Indicada	Abril 2024	

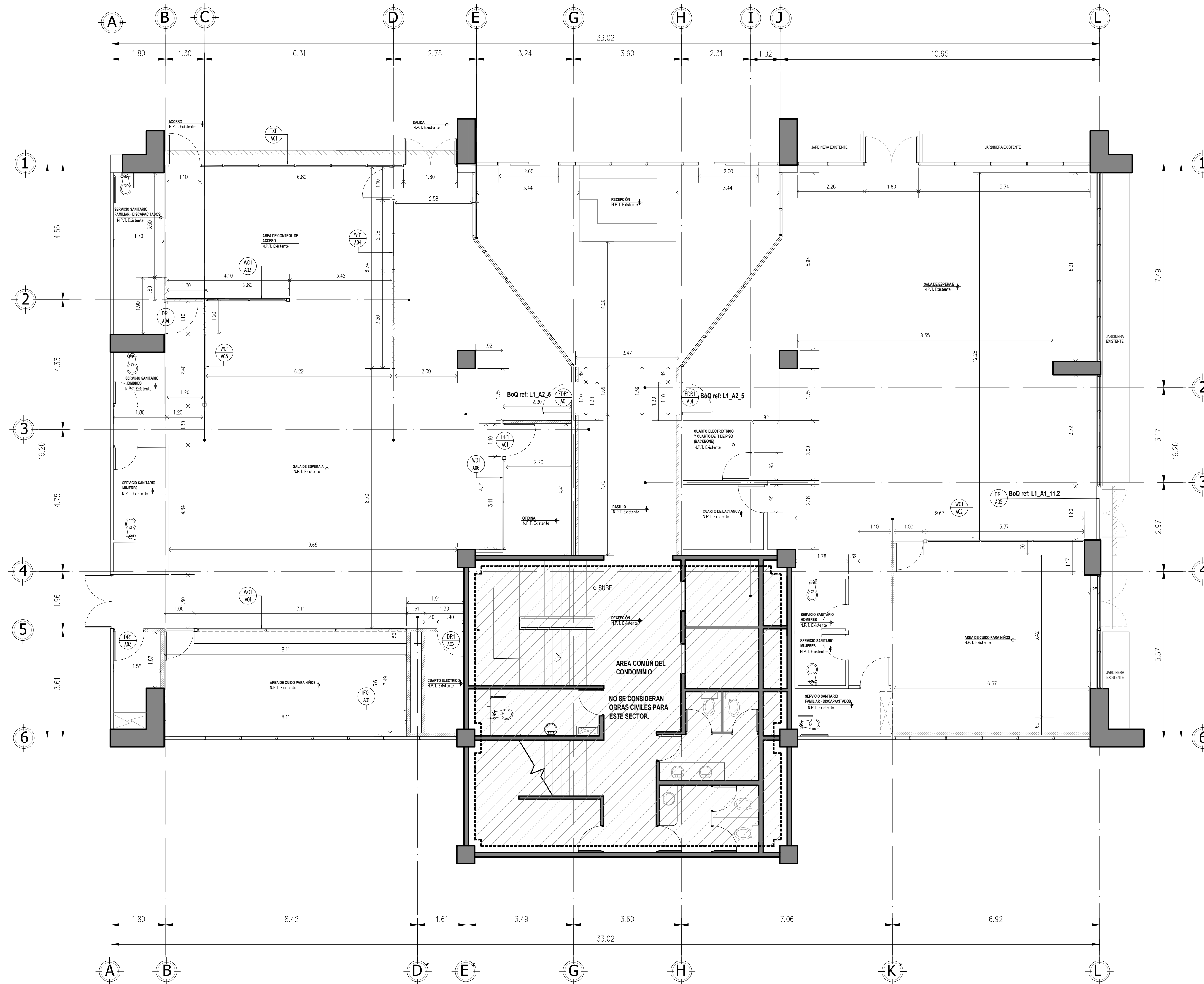

N°	DESCRIPTION	DATE
01	ENTREGA PLANOS CONSTRUCTIVOS	Fecha

VERSION CONTROL

PROYECTO
IOM - US Refugee Assistance Programme (USRAP) Building, Costa Rica

DIRECCION DE PROYECTO PARA OIM:
 ARQ. LUIS FELIPE RIVERA VARGAS
 CREA: A-22068
 Plano auto sin Firma



ESTE PLANO ES PROPIEDAD INTELECTUAL DE LA ORGANIZACION INTERNACIONAL PARA LAS MIGRACIONES (OIM). QUEDA PROHIBIDA LA REPRODUCCION TOTAL O PARCIAL SIN EL CONSENTIMIENTO POR ESCRITO DE OIM. ASI MISMO TODA INFORMACION CONSIGNADA EN ESTE DOCUMENTO SERA DEBERA SER CONSIDERADA CONFIDENCIAL.

INFORMACION REGISTRO PUBLICO DEL INMUBLE
 Propietario: Hogares de Costa Rica Sociedad Anonima
 Cédula: SI-430489-97
 N° Plano Catastral: 5-7376-2022
 Dirección: Centro Corporativo Internacional, Torre C, Barrio Don Bosco

FORMATO	DIBUJO	JUEGO	ESCALA	FECHA	LAMINA
1100x900	IOM	Arquitectura	Indicada	Abril 2024	

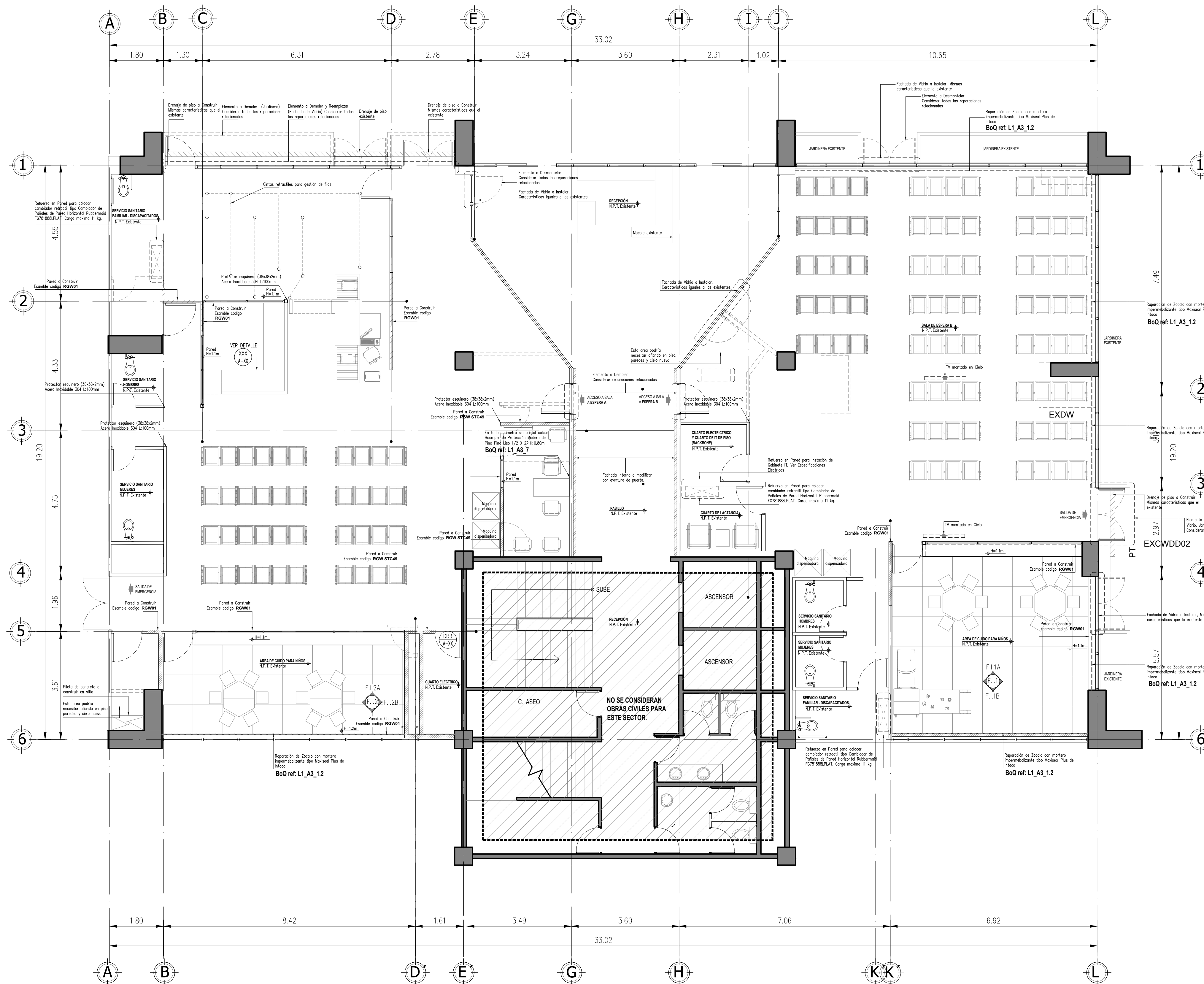

01	ENTREGA PLANOS CONSTRUCTIVOS	Fecha
N°	DESCRIPTION	DATE
VERSION CONTROL		

PROYECTO
IOM - US Refugee Assistance Programme (USRAP) Building, Costa Rica

DIRECCION DE PROYECTO PARA OIM:
 ARQ. LUIS FELIPE RIVERA VARGAS
 CFI: A-22068
 Plano auto sin Firma



ESTE PLANO ES PROPIEDAD INTELECTUAL DE LA ORGANIZACION INTERNACIONAL PARA LAS MIGRACIONES (OIM). QUEDA PROHIBIDA LA REPRODUCCION TOTAL O PARCIAL SIN EL CONSENTIMIENTO POR ESCRITO DE OIM. ASI MISMO TODA INFORMACION CONSIGNADA EN ESTE DOCUMENTO SERA DEBERA SER CONSIDERADA CONFIDENCIAL.

FORMATO	DIBUJO	JUEGO
1100x900	IOM	Arquitectura

INFORMACION REGISTRO PUBLICO DEL INMUBLE
 Propietario: Hogares de Costa Rica Sociedad Anónima
 Cédula: SI-430489-97
 N° Plano Catastro: 5-7376-2022
 Dirección: Centro Corporativo Internacional, Torre C, Barrio Don Bosco

ESCALA	FECHA	LAMINA
Indicada	Abril 2024	

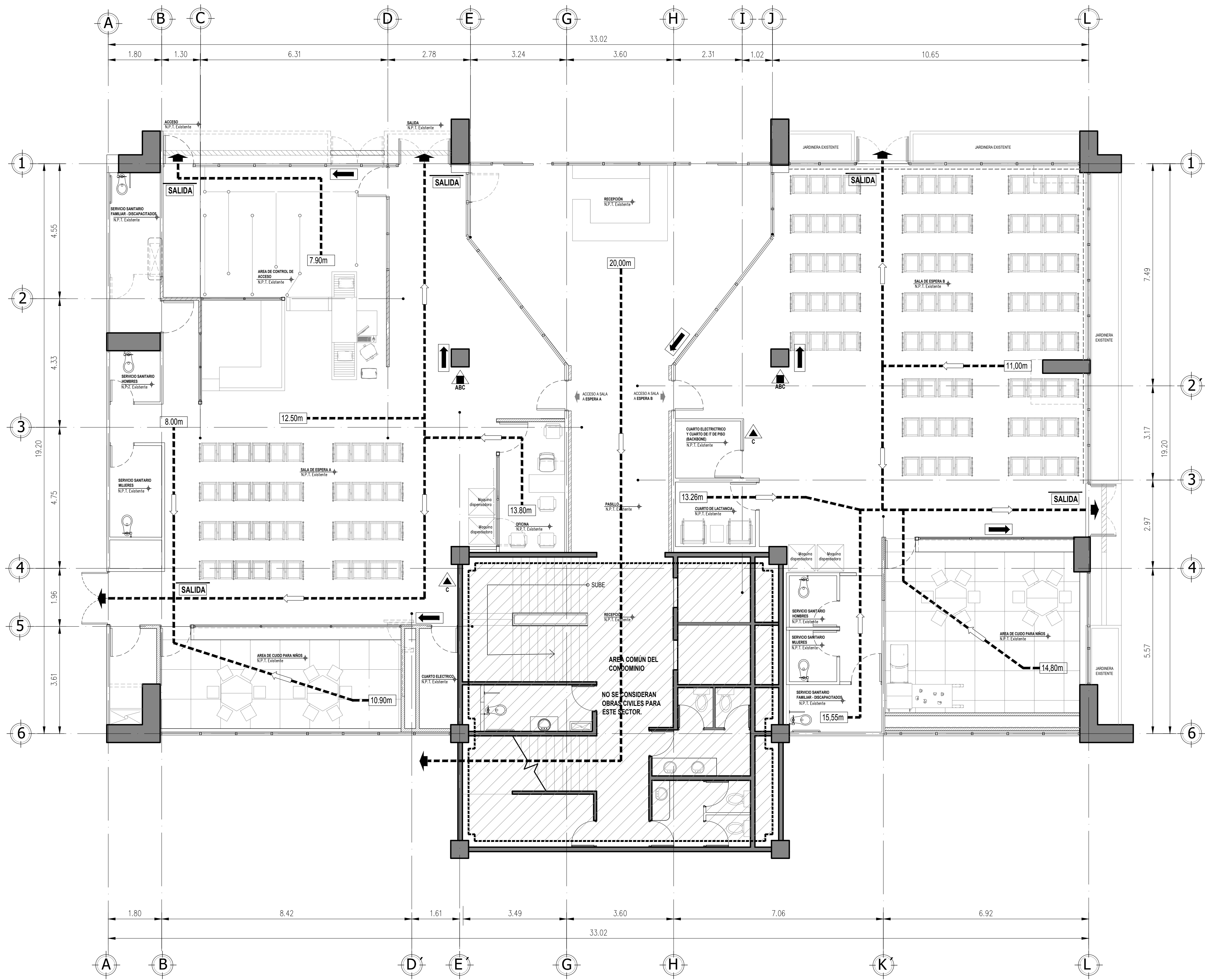

SIMBOLOGIA RUTAS DE EVACUACION	
xx,xx m	Distancia de Recorrido de evacuación
---	Recorrido de evacuación
→	Flujo de Evacuación
SALIDA	ROTELO DE SALIDA, Luminaria LED multi-voltage tipo «flats» para salidas de emergencia en color con indicador de carga, botón de prueba y botón sellado de Nitigel-Cosmos. Su cuerpo va de material ignífugo en gabinetes freestanding
→	ROTELO RUTA DE EVACUACION, Rotulo de PVC a ser colocado en pared.
ABC	EXTINTOR PORTATIL, TIPO ABC, o Instalador H:1.25m SPT1. Recorrido Máximo 15m
C	EXTINTOR PORTATIL, TIPO C, o Instalador H:1.25m SPT1. Recorrido Máximo 25m

N°	DESCRIPTION	DATE
01	ENTREGA PLANOS CONSTRUCTIVOS	Fecha

VERSION CONTROL

PROYECTO
IOM - US Refugee Assistance Programme
(USRAP) Building, Costa Rica

DIRECCION DE PROYECTO PARA IOM:
ARQ. LUIS FELIPE RIVERA VARGAS
CFIA: A-22068

Plano auto sin Firma



ESTE PLANO ES PROPIEDAD INTELECTUAL DE LA ORGANIZACION INTERNACIONAL PARA LAS MIGRACIONES (OIM). QUEDA PROHIBIDA LA REPRODUCCION TOTAL O PARCIAL SIN EL CONSENTIMIENTO POR ESCRITO DE OIM. ASI MISMO TODA INFORMACION CONSIGNADA EN ESTE DOCUMENTO SERA DEBERA SER CONSIDERADA CONFIDENCIAL.

FORMATO	DIBUJO	JUEGO
1100x900	IOM	Arquitectura

INFORMACION REGISTRO PUBLICO DEL INMUBLE		
Propietario: Hogares de Costa Rica Sociedad Anónima Cédula: SI-430489-97 N° Plano Catastral: 5-7376-2022 Dirección: Centro Corporativo Internacional, Torre C, Barrio Don Bosco		
ESCALA	FECHA	LAMINA
Indicada	Abril 2024	

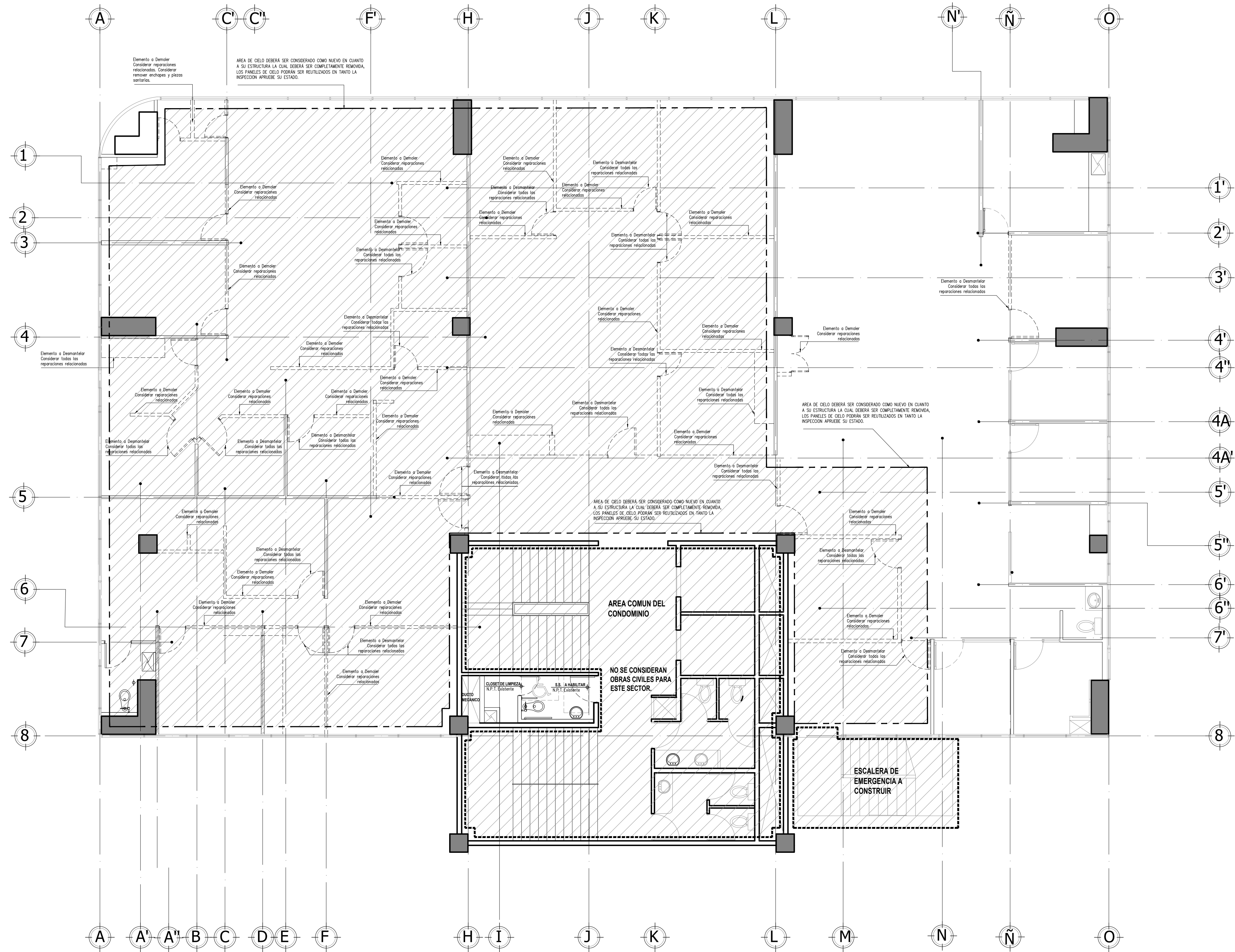

N°	DESCRIPCION	DATE
01	ENTREGA PLANOS CONSTRUCTIVOS	Fecha

VERSION CONTROL

PROYECTO
IOM - US Refugee Assistance Programme (USRAP) Building, Costa Rica

DIRECCION DE PROYECTO PARA OIM:
 ARQ. LUIS FELIPE RIVERA VARGAS
 CFEA: A-22068
 Plano auto sin Firma

INFORMACION REGISTRO PUBLICO DEL INMUBLE
 Propietario: Hogares de Costa Rica Sociedad Anonima
 Cedula: SI-430489-97
 N° Plano Catastro: 5-7376-2022
 Dirección: Centro Corporativo Internacional, Torre C, Barrio Don Bosco



ESTE PLANO ES PROPIEDAD INTELECTUAL DE LA ORGANIZACION INTERNACIONAL PARA LAS MIGRACIONES (OIM). QUEDA PROHIBIDA LA REPRODUCCION TOTAL O PARCIAL SIN EL CONSENTIMIENTO POR ESCRITO DE OIM. ASI MISMO TODA INFORMACION CONSIGNADA EN ESTE DOCUMENTO SERA DEBERA SER CONSIDERADA CONFIDENCIAL.

FORMATO	DIBUJO	JUEGO
1100x900	IOM	Arquitectura

ESCALA	FECHA	LAMINA
Indicada	Abril 2024	

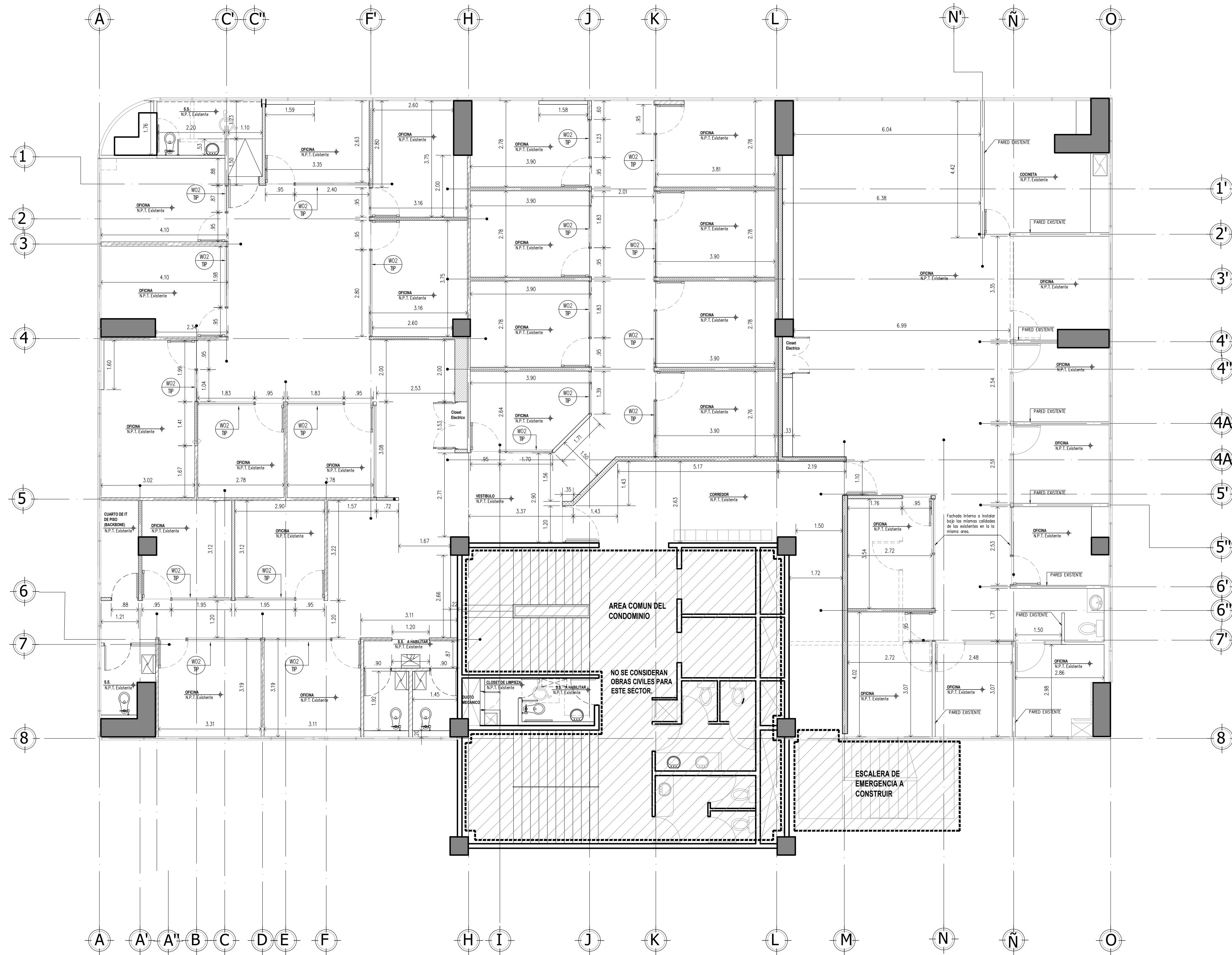

N°	DESCRIPCION	FECHA
01	ENTREGA PLANOS CONSTRUCTIVOS	Fecha
VERSION CONTROL		

PROYECTO
IOM - US Refugee Assistance Programme (USRAP) Building, Costa Rica

DIRECCION DE PROYECTO PARA IOM:
 ARQ. LUIS FELIPE RIVERA VARGAS
 CREA: A-22068
 Plano auto sin Firma



ESTE PLANO ES PROPIEDAD INTELECTUAL DE LA ORGANIZACION INTERNACIONAL PARA LAS MIGRACIONES (OIM). QUEDA PROHIBIDA LA REPRODUCCION TOTAL O PARCIAL SIN EL CONSENTIMIENTO POR ESCRITO DE OIM. ASI MISMO TODA INFORMACION CONSIGNADA EN ESTE DOCUMENTO SERA DEBERA SER CONSIDERADA CONFIDENCIAL.

INFORMACION REGISTRO PUBLICO DEL INMUBLE
 Propietario: Hogares de Costa Rica Sociedad Anonima
 Cédula: SI-430489-97
 N° Plano Catastro: 5-7376-2022
 Dirección: Centro Corporativo Internacional, Torre C, Barrio Don Bosco

FORMATO	DIBUJO	JUEGO
1100x900	IOM	Arquitectura

ESCALA	FECHA	LAMINA
Indicada	Abril 2024	

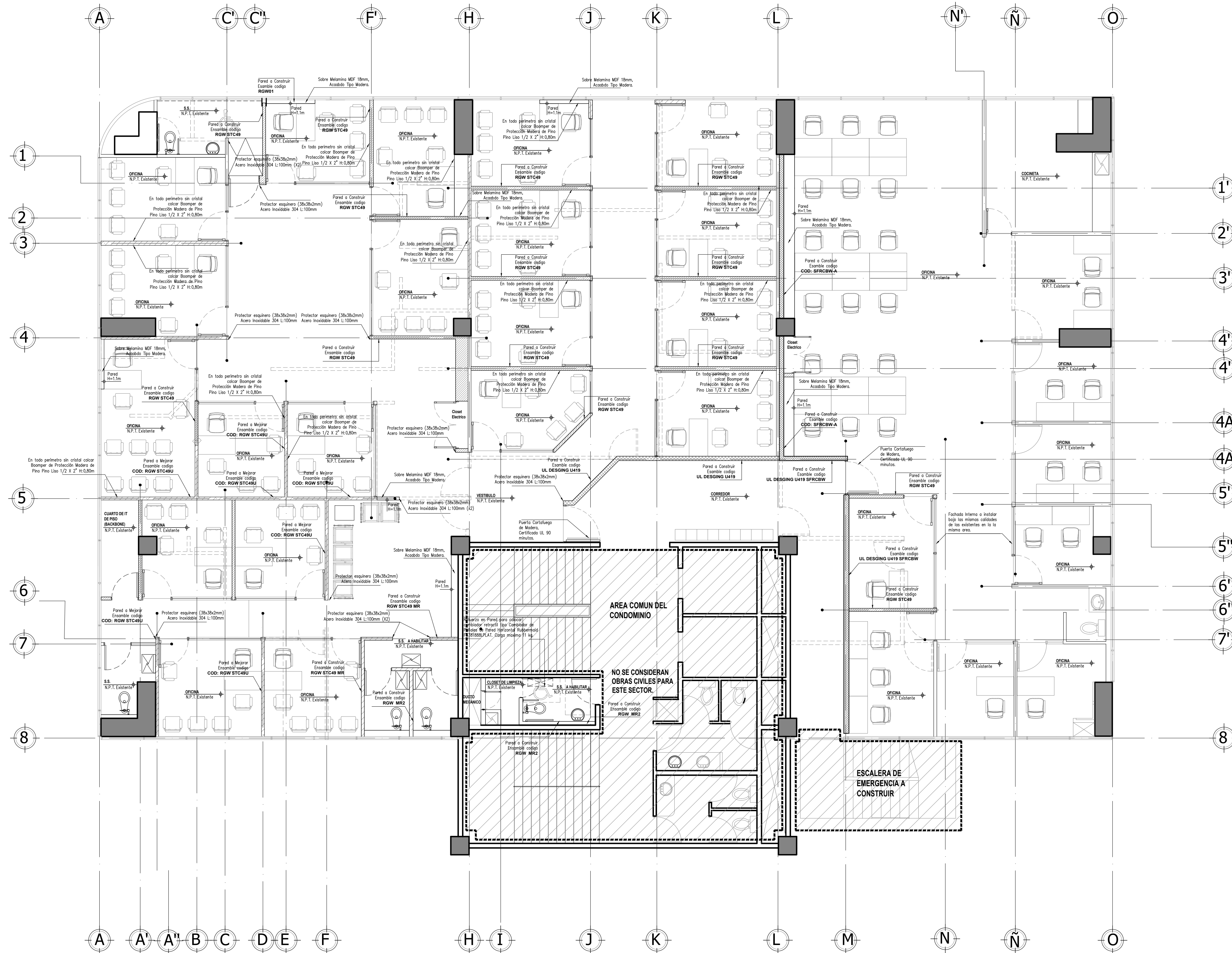

N°	DESCRIPTION	DATE
01	ENTREGA PLANOS CONSTRUCTIVOS	Fecha

VERSION CONTROL

PROYECTO
IOM - US Refugee Assistance Programme (USRAP) Building, Costa Rica

DIRECCION DE PROYECTO PARA OIM:

ARQ. LUIS FELIPE RIVERA VARGAS
 CREA: A-22068

Plano auto sin Firma

INFORMACION REGISTRO PUBLICO DEL INMUBLE

Propietario: Hogares de Costa Rica Sociedad Anonima

Cedula: S1-430489-97

N° Plano Catastro: 5-7376-2022

Dirección: Centro Corporativo Internacional, Torre C, Barrio Don Bosco

ESTE PLANO ES PROPIEDAD INTELECTUAL DE LA ORGANIZACION INTERNACIONAL PARA LAS MIGRACIONES (OIM). QUEDA PROHIBIDA LA REPRODUCCION TOTAL O PARCIAL SIN EL CONSENTIMIENTO POR ESCRITO DE OIM. ASI MISMO TODA INFORMACION CONSIGNADA EN ESTE DOCUMENTO SERA DEBERA SER CONSIDERADA CONFIDENCIAL.

FORMATO	DIBUJO	JUEGO	ESCALA	FECHA	LAMINA
1100x900	IOM	Arquitectura	Indicada	Abril 2024	





TABLA DE ACABADOS DE CIELO	
GY	CIELO EN LAMINA DE GYPSUM TIPO "SHEETROCK REGULAR" CON DOS MANOS DE PINTURA (VER DETALLE Y ESPECIFICACION 09 51 13, TIPO SEGUN DETALLE INDICADO EN PLANTA.)
CSB60	CIELO SUSPENDIDO EN FIBRA MINERAL EN PANELES DE 60 X 60cm. Similar a Mars 3/4, BICELADO SLT 86785 estructura DX.
CS60	CIELO SUSPENDIDO EN FIBRA MINERAL EN PANELES DE 60 X 60cm. Similar a Olimpia SQ 5/8"4221, Estructura DX
CS120	CIELO SUSPENDIDO EN FIBRA MINERAL EN PANELES DE 120 X 60cm. Similar a Olimpia SQ 5/8"4221, Estructura DX en areas menores a 13m2 y DXL para areas superiores a 13 m2

01	ENTREGA PLANOS CONSTRUCTIVOS	Fecha
N°	DESCRIPTION	DATE
VERSION CONTROL		

PROYECTO
IOM - US Refugee Assistance Programme (USRAP) Building, Costa Rica

DIRECCION DE PROYECTO PARA OIM:
 ARQ. LUIS FELIPE RIVERA VARGAS
 CITA: A-22068
 Plano auto sin Firma

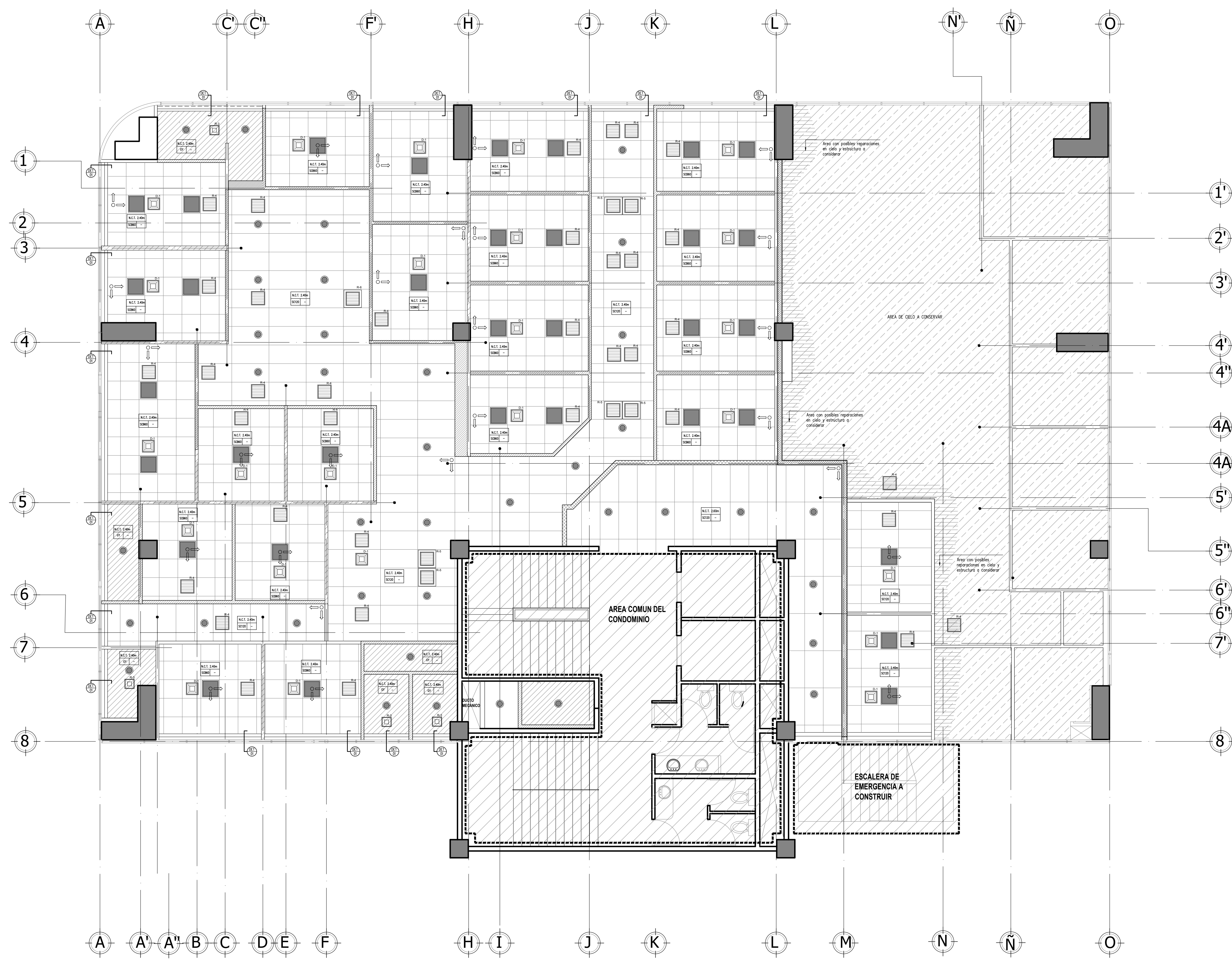

ESTE PLANO ES PROPIEDAD INTELECTUAL DE LA ORGANIZACION INTERNACIONAL PARA LAS MIGRACIONES (OIM). QUEDA PROHIBIDA LA REPRODUCCION TOTAL O PARCIAL SIN EL CONSENTIMIENTO POR ESCRITO DE OIM. ASI MISMO TODA INFORMACION CONSIGNADA EN ESTE DOCUMENTO SERA DEBERA SER CONSIDERADA CONFIDENCIAL.

FORMATO	DIBUJO	JUEGO
1100x900	IOM	Arquitectura

INFORMACION REGISTRO PUBLICO DEL INMUBLE		
Propietario: Hogares de Costa Rica Sociedad Anonima Cédula: SI-430489-97 N° Plano Catastral: 5-7376-2022 Dirección: Centro Corporativo Internacional, Torre C, Barrio Don Bosco		
ESCALA	FECHA	LAMINA
Indicada	Abril 2024	

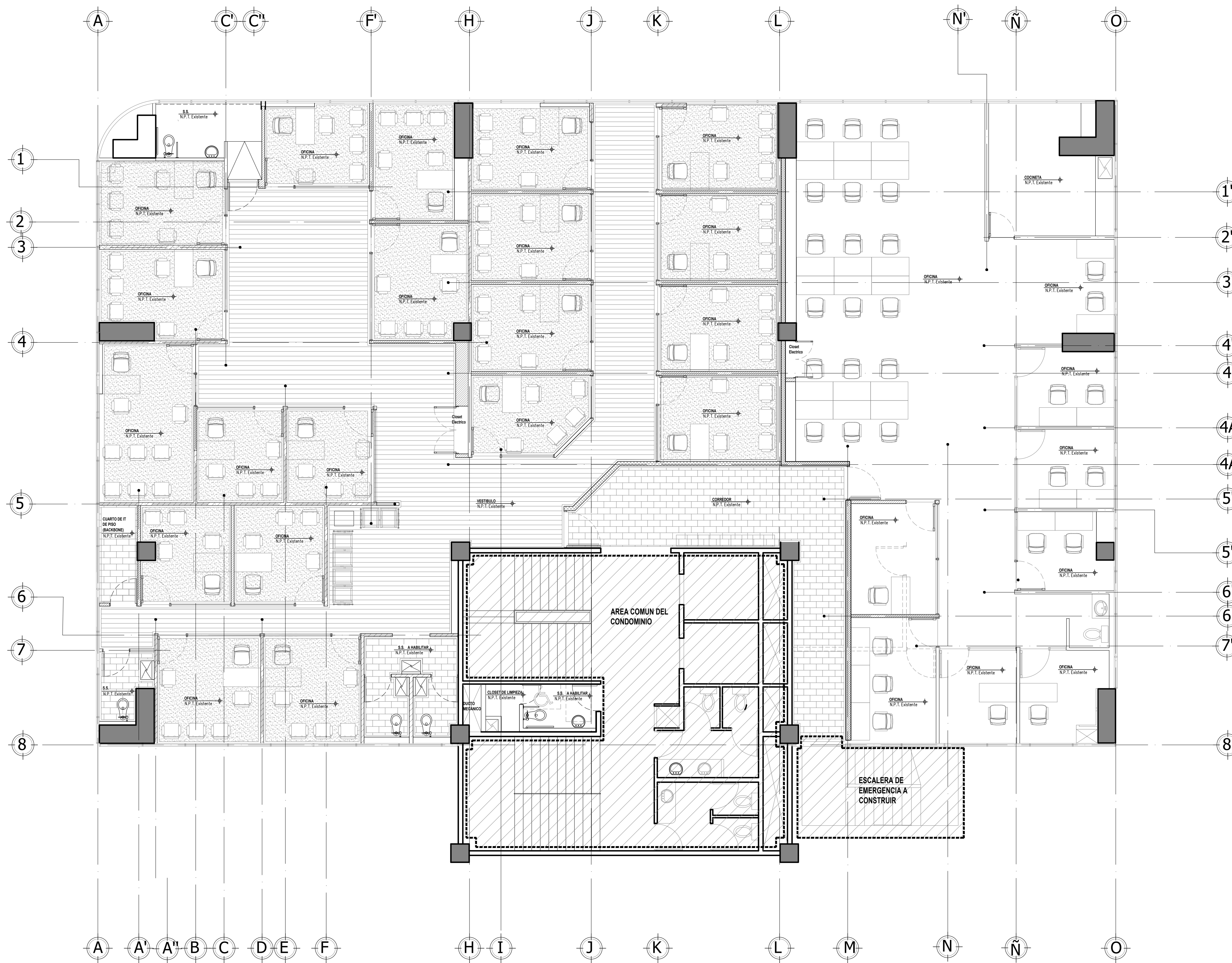

N°	DESCRIPTION	DATE
01	ENTREGA PLANOS CONSTRUCTIVOS	Fecha

VERSION CONTROL

PROYECTO
IOM - US Refugee Assistance Programme (USRAP) Building, Costa Rica

DIRECCION DE PROYECTO PARA OIM:
 ARQ. LUIS FELIPE RIVERA VARGAS
 CFI: A-22068
 Plano auto sin Firma

INFORMACION REGISTRO PUBLICO DEL INMUBLE		
Propietario: Hogares de Costa Rica Sociedad Anónima Cédula: SI-430489-97 N° Plano Catastral: 5-7376-2022 Dirección: Centro Corporativo Internacional, Torre C, Barrio Don Bosco		
ESCALA	FECHA	LAMINA
Indicada	Abril 2024	



ESTE PLANO ES PROPIEDAD INTELECTUAL DE LA ORGANIZACION INTERNACIONAL PARA LAS MIGRACIONES (OIM). QUEDA PROHIBIDA LA REPRODUCCION TOTAL O PARCIAL SIN EL CONSENTIMIENTO POR ESCRITO DE OIM. ASI MISMO TODA INFORMACION CONSIGNADA EN ESTE DOCUMENTO SERA DEBERA SER CONSIDERADA CONFIDENCIAL.

FORMATO	DIBUJO	JUEGO
1100x900	IOM	Arquitectura

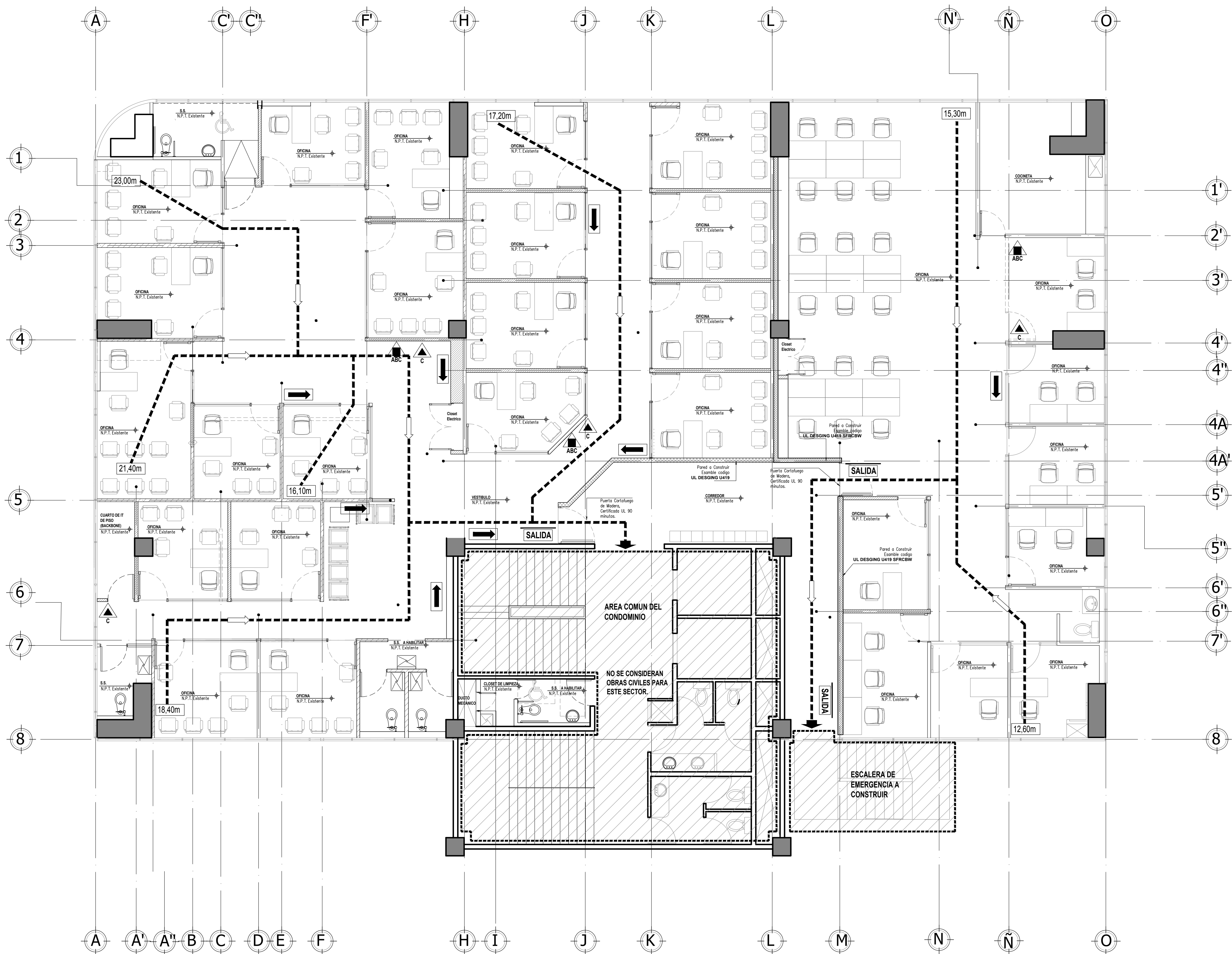

SIMBOLOGIA RUTAS DE EVACUACION	
xx.xx m	Distancia de Recorrido de evacuación
---	Recorrido de evacuación
→	FLUJO DE EVACUACION
SALIDA	ROTILO DE SALIDA. Luminaria LED multi-voltaje tipo rebata para salidas de emergencia en color con indicador de carga, botón de prueba y batería recargable de litio-ion. Su cuerpo es de material plástico en plástico frayedado.
→	ROTILO RUTAS DE EVACUACION. Rotulo de PVC a ser colocado en pared.
▲ ABC	EXTINTOR PORTATIL TPO ABC, a Instalar H:1.20m SMT. Recorrido: Modelo 2m.
▲ C	EXTINTOR PORTATIL TPO C, a Instalar H:1.20m SMT. Recorrido: Modelo 2m.

01	ENTREGA PLANOS CONSTRUCTIVOS	Fecha
N°	DESCRIPTION	DATE
VERSION CONTROL		

PROYECTO
IOM - US Refugee Assistance Programme (USRAP) Building, Costa Rica

DIRECCION DE PROYECTO PARA OIM:
 ARQ. LUIS FELIPE RIVERA VARGAS
 CFEA: A-22068
 Plano auto sin Firma



ESTE PLANO ES PROPIEDAD INTELECTUAL DE LA ORGANIZACION INTERNACIONAL PARA LAS MIGRACIONES (OIM). QUEDA PROHIBIDA LA REPRODUCCION TOTAL O PARCIAL SIN EL CONSENTIMIENTO POR ESCRITO DE OIM. ASI MISMO TODA INFORMACION CONSIGNADA EN ESTE DOCUMENTO SERA DEBERA SER CONSIDERADA CONFIDENCIAL.

FORMATO	DIBUJO	JUEGO
1100x900	IOM	Arquitectura

INFORMACION REGISTRO PUBLICO DEL INMUBLE

Propietario: Hogares de Costa Rica Sociedad Anónima
 Cédula: SI-430489-97
 N° Plano Catastral: 5-7376-2022
 Dirección: Centro Corporativo Internacional, Torre C, Barrio Don Bosco

ESCALA	FECHA	LAMINA
Indicada	Abril 2024	

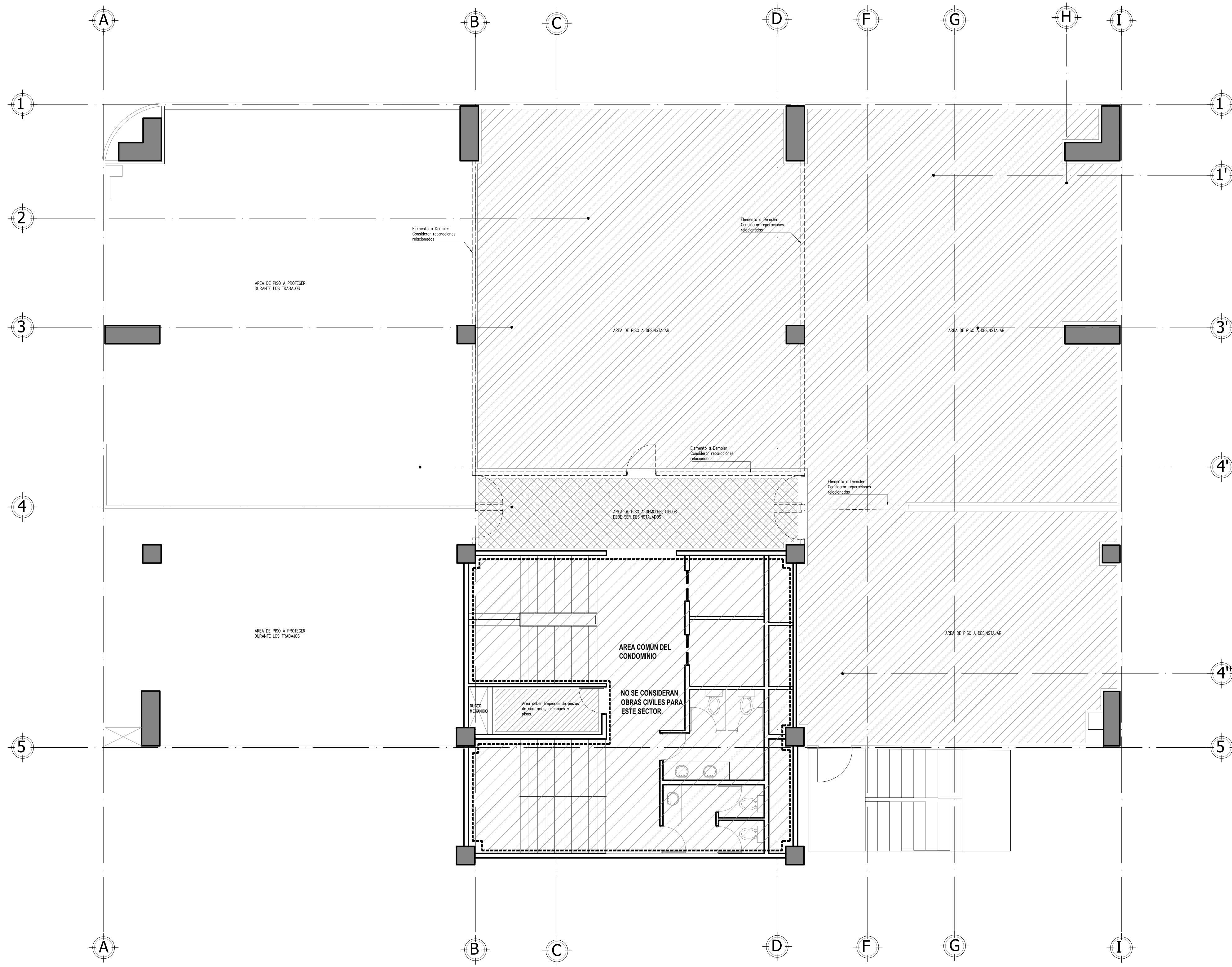

01	ENTREGA PLANOS CONSTRUCTIVOS	Fecha
N°	DESCRIPTION	DATE
VERSION CONTROL		

PROYECTO
IOM - US Refugee Assistance Programme (USRAP) Building, Costa Rica

DIRECCION DE PROYECTO PARA OIM:
 ARQ. LUIS FELIPE RIVERA VARGAS
 CITA: A-22068
 Plano auto sin Firma _____

INFORMACION REGISTRO PUBLICO DEL INMUBLE		
Propietario: Hogares de Costa Rica Sociedad Anonima Cédula: SI-430489-97 N° Plano Catastro: 5-7376-2022 Dirección: Centro Corporativo Internacional, Torre C, Barrio Don Bosco		
ESCALA	FECHA	LAMINA
Indicada	Abril 2024	



ESTE PLANO ES PROPIEDAD INTELECTUAL DE LA ORGANIZACION INTERNACIONAL PARA LAS MIGRACIONES (OIM). QUEDA PROHIBIDA LA REPRODUCCION TOTAL O PARCIAL SIN EL CONSENTIMIENTO POR ESCRITO DE OIM. ASI MISMO TODA INFORMACION CONSIGNADA EN ESTE DOCUMENTO SERA DEBERA SER CONSIDERADA CONFIDENCIAL.

FORMATO	DIBUJO	JUEGO
1100x900	IOM	Arquitectura

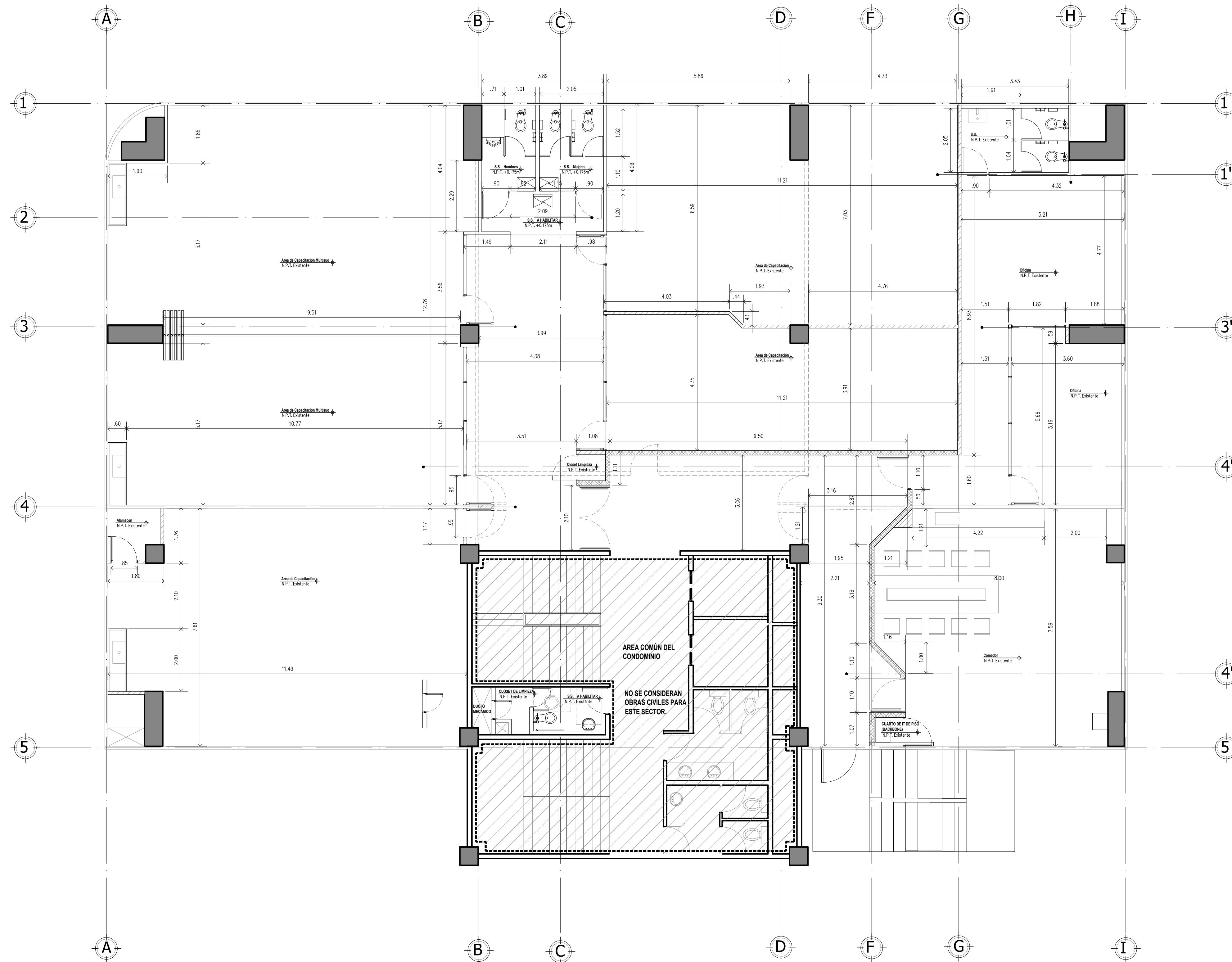

N°	DESCRIPCION	FECHA
01	ENTREGA PLANOS CONSTRUCTIVOS	Fecha
VERSION CONTROL		

PROYECTO
IOM - US Refugee Assistance Programme (USRAP) Building, Costa Rica

DIRECCION DE PROYECTO PARA OIM:
 ARQ. LUIS FELIPE RIVERA VARGAS
 CFEA: A-22068
 Plano auto sin Firma

INFORMACION REGISTRO PUBLICO DEL INMUBLE
 Propietario: Hogares de Costa Rica Sociedad Anónima
 Cédula: SI-430489-97
 N° Plano Catastral: 5-7376-2022
 Dirección: Centro Corporativo Internacional, Torre C, Barrio Don Bosco



ESTE PLANO ES PROPIEDAD INTELECTUAL DE LA ORGANIZACION INTERNACIONAL PARA LAS MIGRACIONES (OIM). QUEDA PROHIBIDA LA REPRODUCCION TOTAL O PARCIAL SIN EL CONSENTIMIENTO POR ESCRITO DE OIM. ASI MISMO TODA INFORMACION CONSIGNADA EN ESTE DOCUMENTO SERA DEBERA SER CONSIDERADA CONFIDENCIAL.

FORMATO	DIBUJO	JUEGO
1100x900	IOM	Arquitectura

ESCALA	FECHA	LAMINA
Indicada	Abril 2024	



TABLA DE ACABADOS DE CIELO	
GY	CIELO EN LAMINA DE GYPSUM TIPO "SHEETROCK REGULAR" CON DOS MANOS DE PINTURA (VER DETALLE Y ESPECIFICACION 09 S1 13, TIPO SEGUN DETALLE INDICADO EN PLANTA.)
CSB60	CIELO SUSPENDIDO EN FIBRA MINERAL EN PANELES DE 60 X 60cm. Similar a Mars 3/4, BICELADO SLT 86785 estructura DX.
CS60	CIELO SUSPENDIDO EN FIBRA MINERAL EN PANELES DE 60 X 60cm. Similar a Olimpia SQ 5/8"4221, Estructura DX.
CS120	CIELO SUSPENDIDO EN FIBRA MINERAL EN PANELES DE 120 X 60cm. Similar a Olimpia SQ 5/8"4221, Estructura DX en areas menores a 13m2 y DXL para areas superiores a 13 m2.

N°	DESCRIPTION	DATE
01	ENTREGA PLANOS CONSTRUCTIVOS	Fecha

VERSION CONTROL

PROYECTO
IOM - US Refugee Assistance Programme (USRAP) Building, Costa Rica

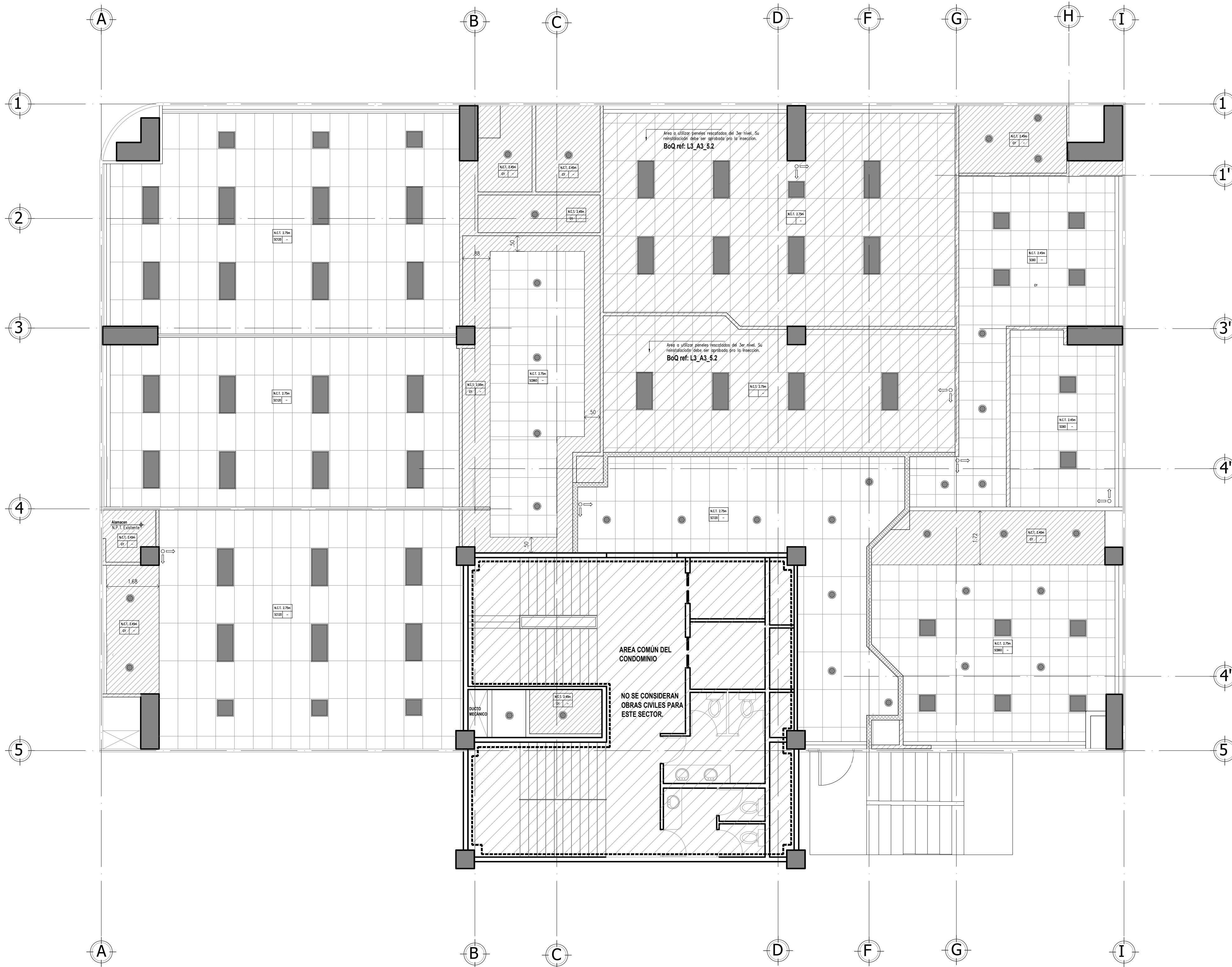
DIRECCION DE PROYECTO PARA IOM:
 ARQ. LUIS FELIPE RIVERA VARGAS
 CREA: A-22068
 Plano auto sin Firma



ESTE PLANO ES PROPIEDAD INTELECTUAL DE LA ORGANIZACION INTERNACIONAL PARA LAS MIGRACIONES (OIM). QUEDA PROHIBIDA LA REPRODUCCION TOTAL O PARCIAL SIN EL CONSENTIMIENTO POR ESCRITO DE OIM. ASI MISMO TODA INFORMACION CONSIGNADA EN ESTE DOCUMENTO SERA DEBERA SER CONSIDERADA CONFIDENCIAL.

INFORMACION REGISTRO PUBLICO DEL INMUEBLE
 Propietario: Hogares de Costa Rica Sociedad Anonima
 Cédula: SI-430489-97
 N° Plano Catastral: 5-7376-2022
 Dirección: Centro Corporativo Internacional, Torre C, Barrio Don Bosco

FORMATO	DIBUJO	JUEGO	ESCALA	FECHA	LAMINA
1100x900	IOM	Arquitectura	Indicada	Abril 2024	

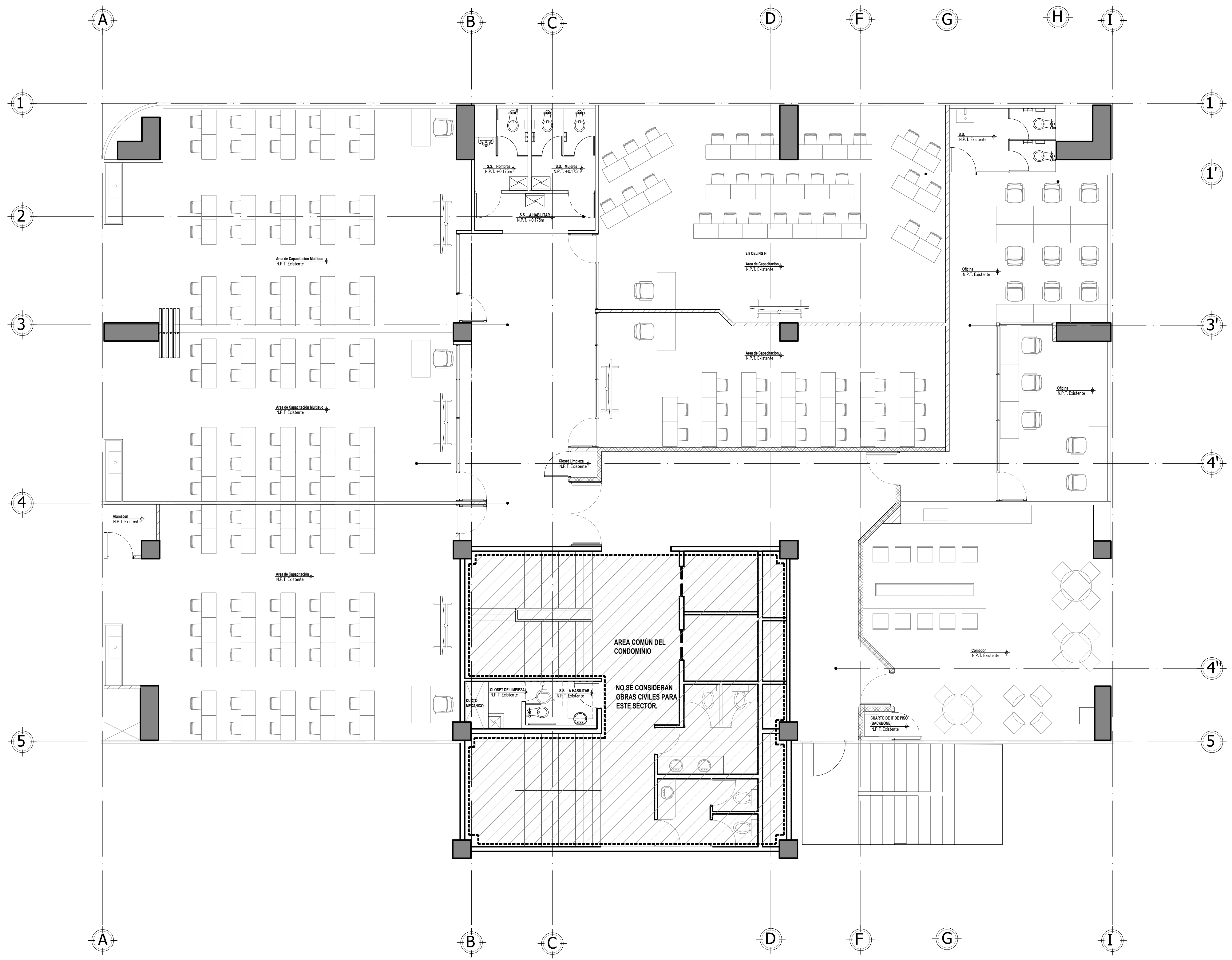

N°	DESCRIPTION	DATE
01	ENTREGA PLANOS CONSTRUCTIVOS	Fecha

VERSION CONTROL

PROYECTO
IOM - US Refugee Assistance Programme (USRAP) Building, Costa Rica

DIRECCION DE PROYECTO PARA OIM:
 ARQ. LUIS FELIPE RIVERA VARGAS
 CFEA: A-22068
 Plano auto sin Firma



ESTE PLANO ES PROPIEDAD INTELECTUAL DE LA ORGANIZACION INTERNACIONAL PARA LAS MIGRACIONES (OIM). QUEDA PROHIBIDA LA REPRODUCCION TOTAL O PARCIAL SIN EL CONSENTIMIENTO POR ESCRITO DE OIM. ASI MISMO TODA INFORMACION CONSIGNADA EN ESTE DOCUMENTO SERA DEBERA SER CONSIDERADA CONFIDENCIAL.

FORMATO	DIBUJO	JUEGO
1100x900	IOM	Arquitectura

INFORMACION REGISTRO PUBLICO DEL INMUBLE		
Propietario: Hogares de Costa Rica Sociedad Anónima Cédula: SI-430489-97 N° Plano Catastro: 5-7376-2022 Dirección: Centro Corporativo Internacional, Torre C, Barrio Don Bosco		
ESCALA	FECHA	LAMINA
Indicada	Abril 2024	



N°	DESCRIPTION	DATE
01	ENTREGA PLANOS CONSTRUCTIVOS	Fecha

VERSION CONTROL

PROYECTO
IOM - US Refugee Assistance Programme (USRAP) Building, Costa Rica

DIRECCION DE PROYECTO PARA OIM:
 ARQ. LUIS FELIPE RIVERA VARGAS
 CITA: A-22068
 Plano auto sin Firma



ESTE PLANO ES PROPIEDAD INTELECTUAL DE LA ORGANIZACION INTERNACIONAL PARA LAS MIGRACIONES (OIM). QUEDA PROHIBIDA LA REPRODUCCION TOTAL O PARCIAL SIN EL CONSENTIMIENTO POR ESCRITO DE OIM. ASI MISMO TODA INFORMACION CONSIGNADA EN ESTE DOCUMENTO SERA DEBERA SER CONSIDERADA CONFIDENCIAL.

INFORMACION REGISTRO PUBLICO DEL INMUBLE
 Propietario: Hogares de Costa Rica Sociedad Anonima
 Cédula: SI-430489-97
 N° Plano Catastral: 5-7376-2022
 Dirección: Centro Corporativo Internacional, Torre C, Barrio Don Bosco

FORMATO	DIBUJO	JUEGO
1100x900	IOM	Arquitectura

ESCALA	FECHA	LAMINA
Indicada	Abril 2024	

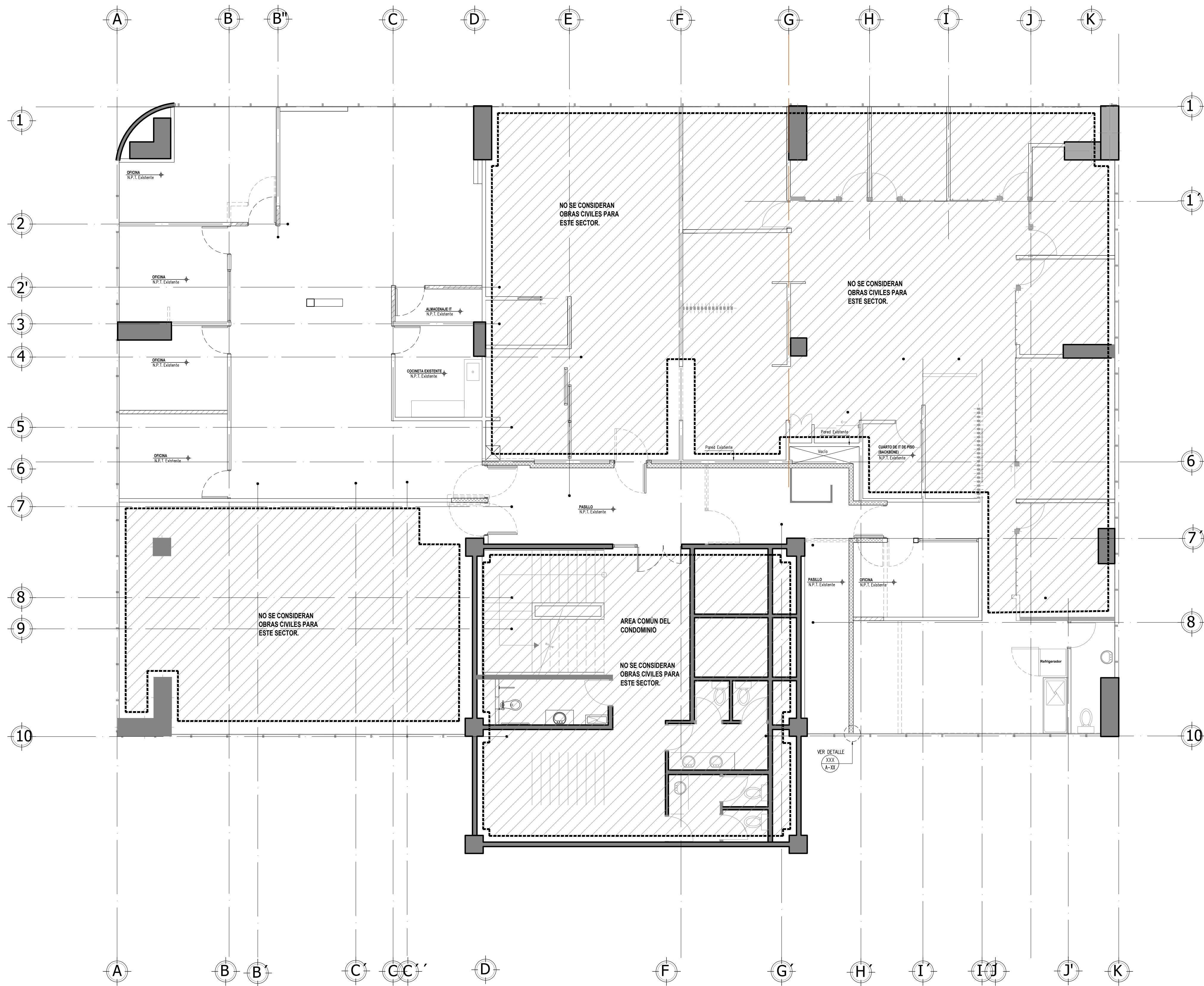

N°	DESCRIPTION	DATE
01	ENTREGA PLANOS CONSTRUCTIVOS	Fecha

VERSION CONTROL

PROYECTO
IOM - US Refugee Assistance Programme (USRAP) Building, Costa Rica

DIRECCION DE PROYECTO PARA OIM:
 ARQ. LUIS FELIPE RIVERA VARGAS
 CITA: A-22068
 Plano auto sin Firma



ESTE PLANO ES PROPIEDAD INTELECTUAL DE LA ORGANIZACION INTERNACIONAL PARA LAS MIGRACIONES (OIM). QUEDA PROHIBIDA LA REPRODUCCION TOTAL O PARCIAL SIN EL CONSENTIMIENTO POR ESCRITO DE OIM. ASI MISMO TODA INFORMACION CONSIGNADA EN ESTE DOCUMENTO SERA DEBERA SER CONSIDERADA CONFIDENCIAL.

INFORMACION REGISTRO PUBLICO DEL INMUBLE
 Propietario: Hogares de Costa Rica Sociedad Anonima
 Cédula: SI-430489-97
 N° Plano Catastro: 5-7376-2022
 Dirección: Centro Corporativo Internacional, Torre C, Barrio Don Bosco

FORMATO	DIBUJO	JUEGO
1100x900	IOM	Arquitectura

ESCALA	FECHA	LAMINA
Indicada	Abril 2024	

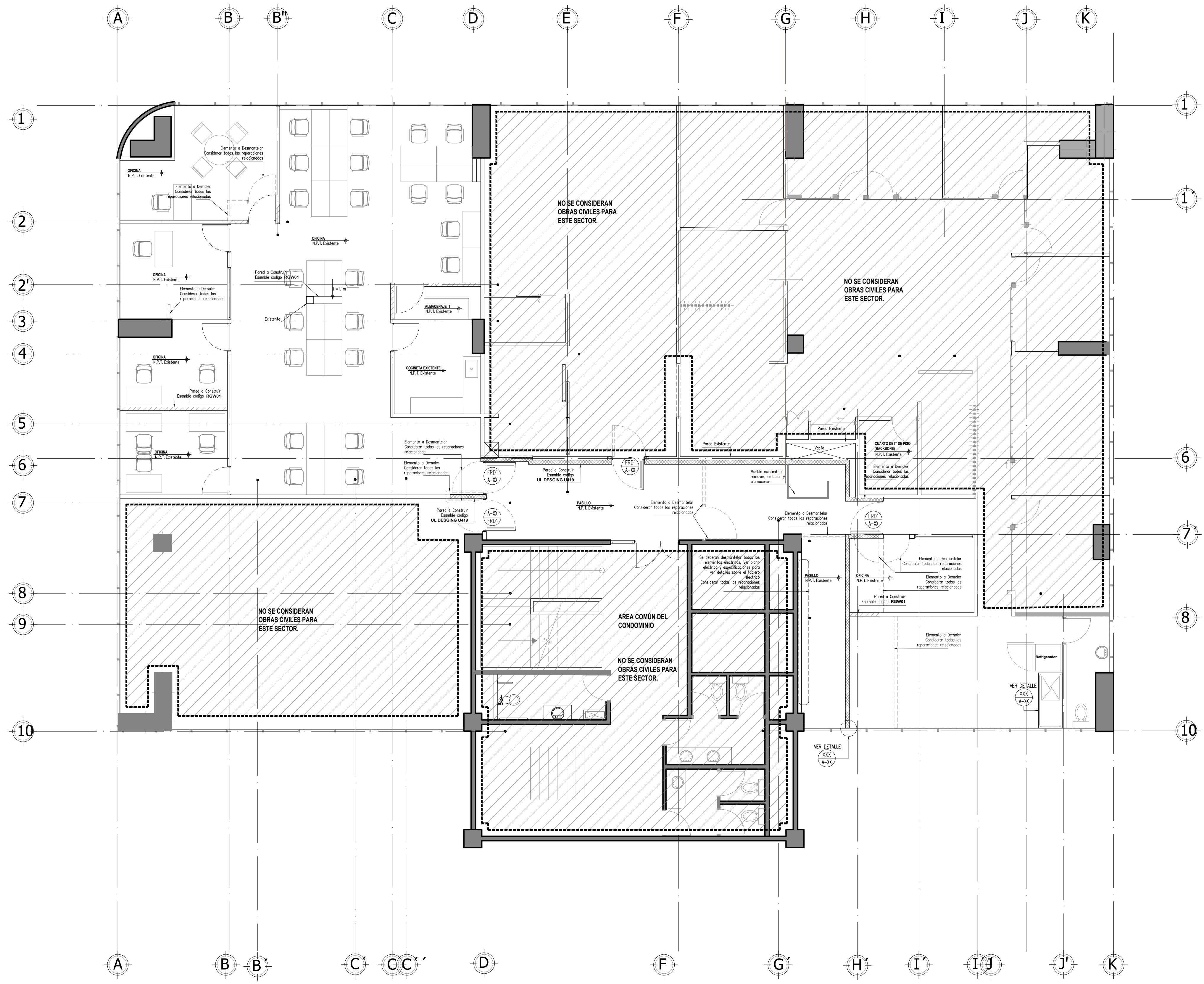

N°	DESCRIPTION	DATE
01	ENTREGA PLANOS CONSTRUCTIVOS	Fecha

VERSION CONTROL

PROYECTO
IOM - US Refugee Assistance Programme (USRAP) Building, Costa Rica

DIRECCION DE PROYECTO PARA OIM:
 ARQ. LUIS FELIPE RIVERA VARGAS
 CFEA: A-22068
 Plano auto sin Firma



ESTE PLANO ES PROPIEDAD INTELECTUAL DE LA ORGANIZACION INTERNACIONAL PARA LAS MIGRACIONES (OIM). QUEDA PROHIBIDA LA REPRODUCCION TOTAL O PARCIAL SIN EL CONSENTIMIENTO POR ESCRITO DE OIM. ASI MISMO TODA INFORMACION CONSIGNADA EN ESTE DOCUMENTO SERA DEBERA SER CONSIDERADA CONFIDENCIAL.

FORMATO	DIBUJO	JUEGO
1100x900	IOM	Arquitectura

INFORMACION REGISTRO PUBLICO DEL INMUBLE		
Propietario: Hogares de Costa Rica Sociedad Anónima Cédula: SI-430489-97 N° Plano Catastral: 5-7376-2022 Dirección: Centro Corporativo Internacional, Torre C, Barrio Don Bosco		
ESCALA	FECHA	LAMINA
Indicada	Abril 2024	

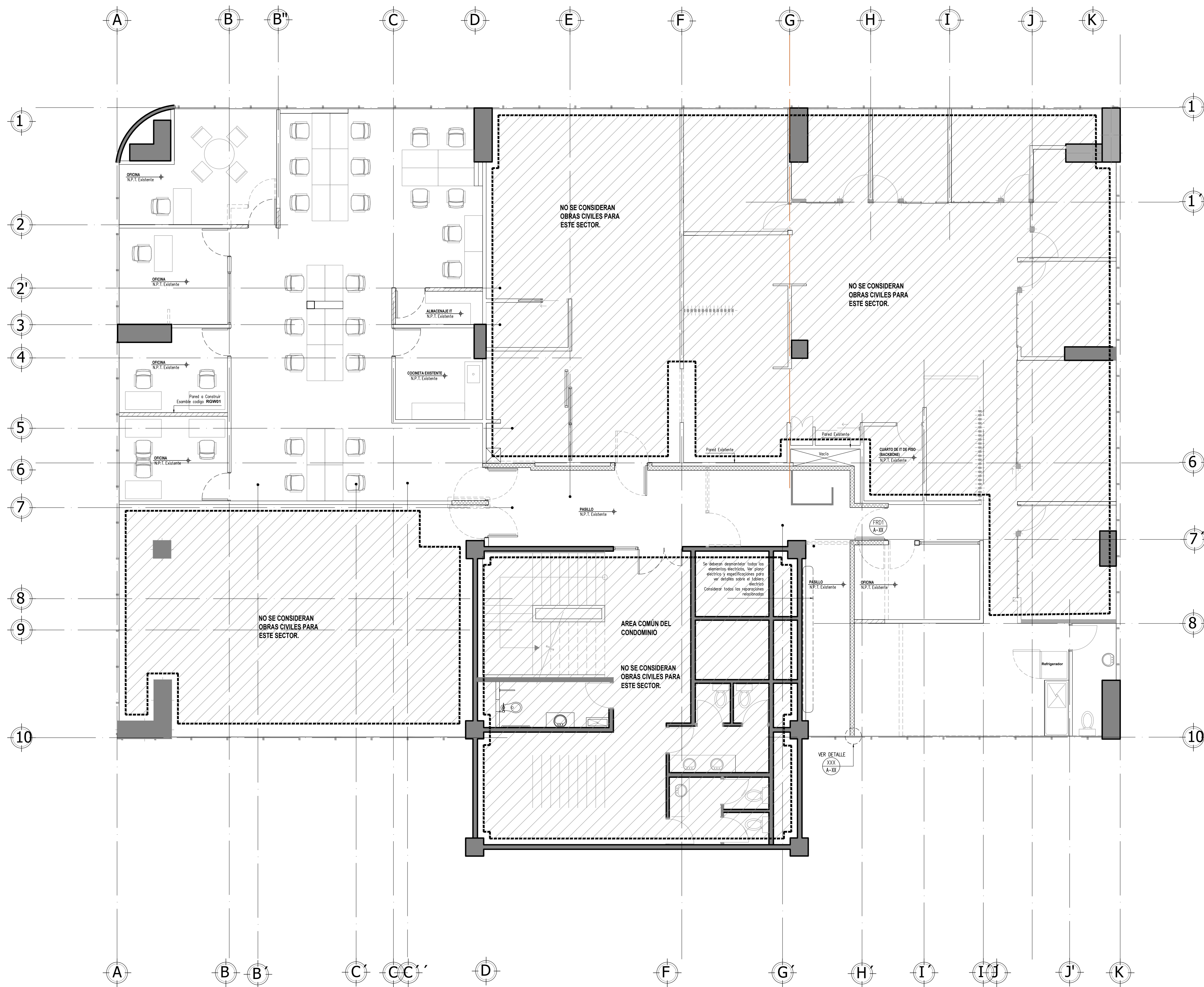

N°	DESCRIPTION	DATE
01	ENTREGA PLANOS CONSTRUCTIVOS	Fecha

VERSION CONTROL

PROYECTO
IOM - US Refugee Assistance Programme (USRAP) Building, Costa Rica

DIRECCION DE PROYECTO PARA OIM:
 ARQ. LUIS FELIPE RIVERA VARGAS
 CITA: A-22068
 Plano auto sin Firma

INFORMACION REGISTRO PUBLICO DEL INMUBLE
 Propietario: Hogares de Costa Rica Sociedad Anónima
 Cédula: SI-430489-97
 N° Plano Catastro: 5-7376-2022
 Dirección: Centro Corporativo Internacional, Torre C, Barrio Don Bosco



ESTE PLANO ES PROPIEDAD INTELECTUAL DE LA ORGANIZACION INTERNACIONAL PARA LAS MIGRACIONES (OIM). QUEDA PROHIBIDA LA REPRODUCCION TOTAL O PARCIAL SIN EL CONSENTIMIENTO POR ESCRITO DE OIM. ASI MISMO TODA INFORMACION CONSIGNADA EN ESTE DOCUMENTO SERA DEBERA SER CONSIDERADA CONFIDENCIAL.

FORMATO	DIBUJO	JUEGO
1100x900	IOM	Arquitectura

ESCALA	FECHA	LAMINA
Indicada	Abril 2024	

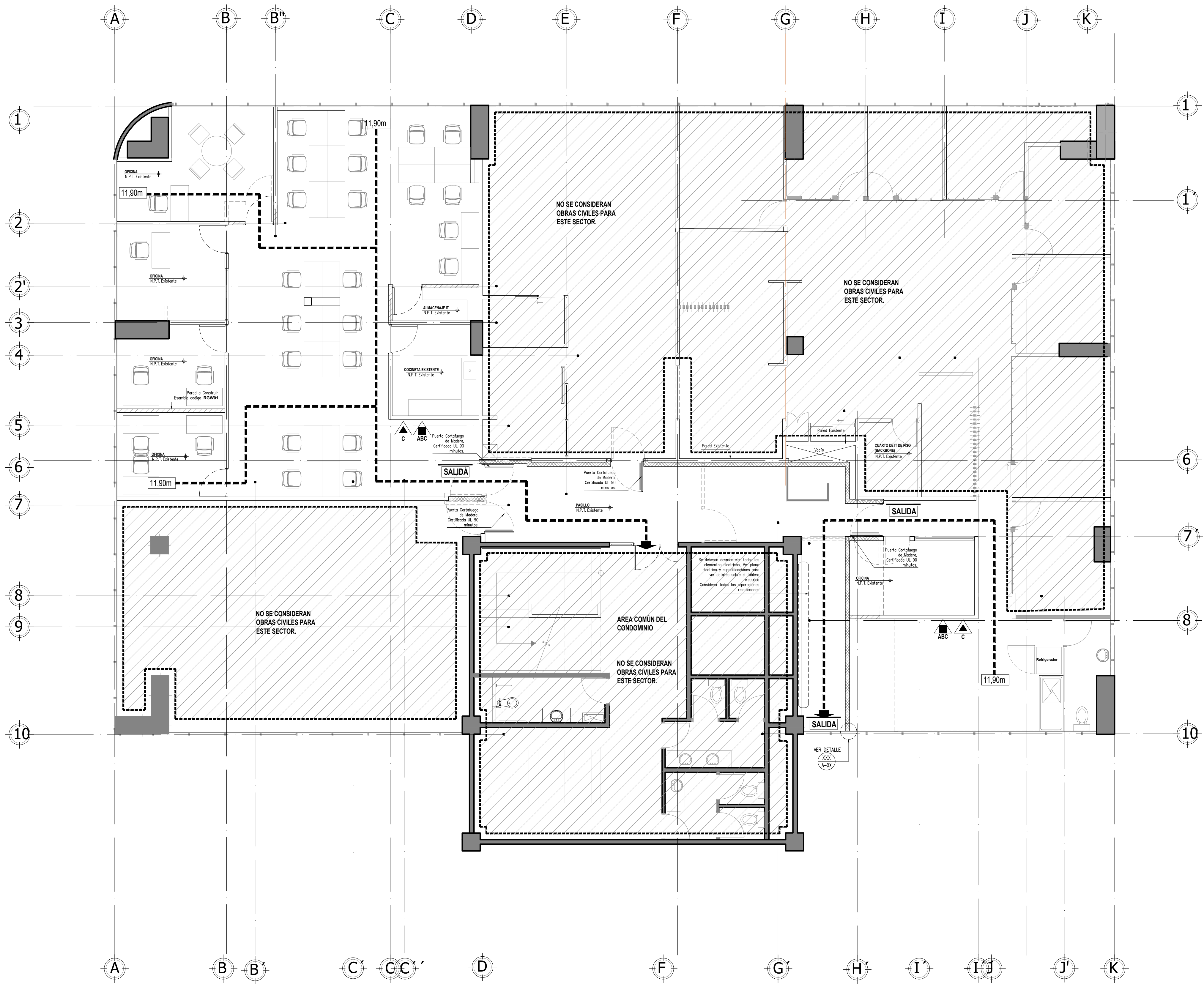

SIMBOLOGIA RUTAS DE EVACUACION	
xx.xx m	Distancia de Recorrido de evacuación
---	Recorrido de evacuación
→	FLUJO DE EVACUACION
SALIDA	ROTILO DE SALIDA, Luminaria LED multi-voltage tipo rebata para señal de emergencia en color con indicador de carga, botón de prueba y batería sellada de Niqad-Cadmio. Si el cuerpo es de material plástico se plastifica inyectado.
→	INDICIO RUTAS DE EVACUACION, Rotulo de PVC a ser colocado en pared
ABC	EXTINTOR PORTATIL TIPO ABC, a instalar H:1.25m SMT. Recordado Máximo 2m
C	EXTINTOR PORTATIL TIPO C, a instalar H:1.25m SMT. Recordado Máximo 2m

01	ENTREGA PLANOS CONSTRUCTIVOS	Fecha
N°	DESCRIPTION	DATE
VERSION CONTROL		

PROYECTO
IOM - US Refugee Assistance Programme
(USRAP) Building, Costa Rica

DIRECCION DE PROYECTO PARA OIM:
ARQ. LUIS FELIPE RIVERA VARGAS
CIFA: A-22068
Plano auto sin Firma



ESTE PLANO ES PROPIEDAD INTELECTUAL DE LA ORGANIZACION INTERNACIONAL PARA LAS MIGRACIONES (OIM). QUEDA PROHIBIDA LA REPRODUCCION TOTAL O PARCIAL SIN EL CONSENTIMIENTO POR ESCRITO DE OIM. ASI MISMO TODA INFORMACION CONSIGNADA EN ESTE DOCUMENTO SERA DEBERA SER CONSIDERADA CONFIDENCIAL.

FORMATO	DIBUJO	JUEGO
1100x900	IOM	Arquitectura

INFORMACION REGISTRO PUBLICO DEL INMUBLE		
Propietario: Hogares de Costa Rica Sociedad Anónima Cédula: SI-430489-97 N° Plano Catastral: 5-7376-2022 Dirección: Centro Corporativo Internacional, Torre C, Barrio Don Bosco		
ESCALA	FECHA	LAMINA
Indicada	Abril 2024	

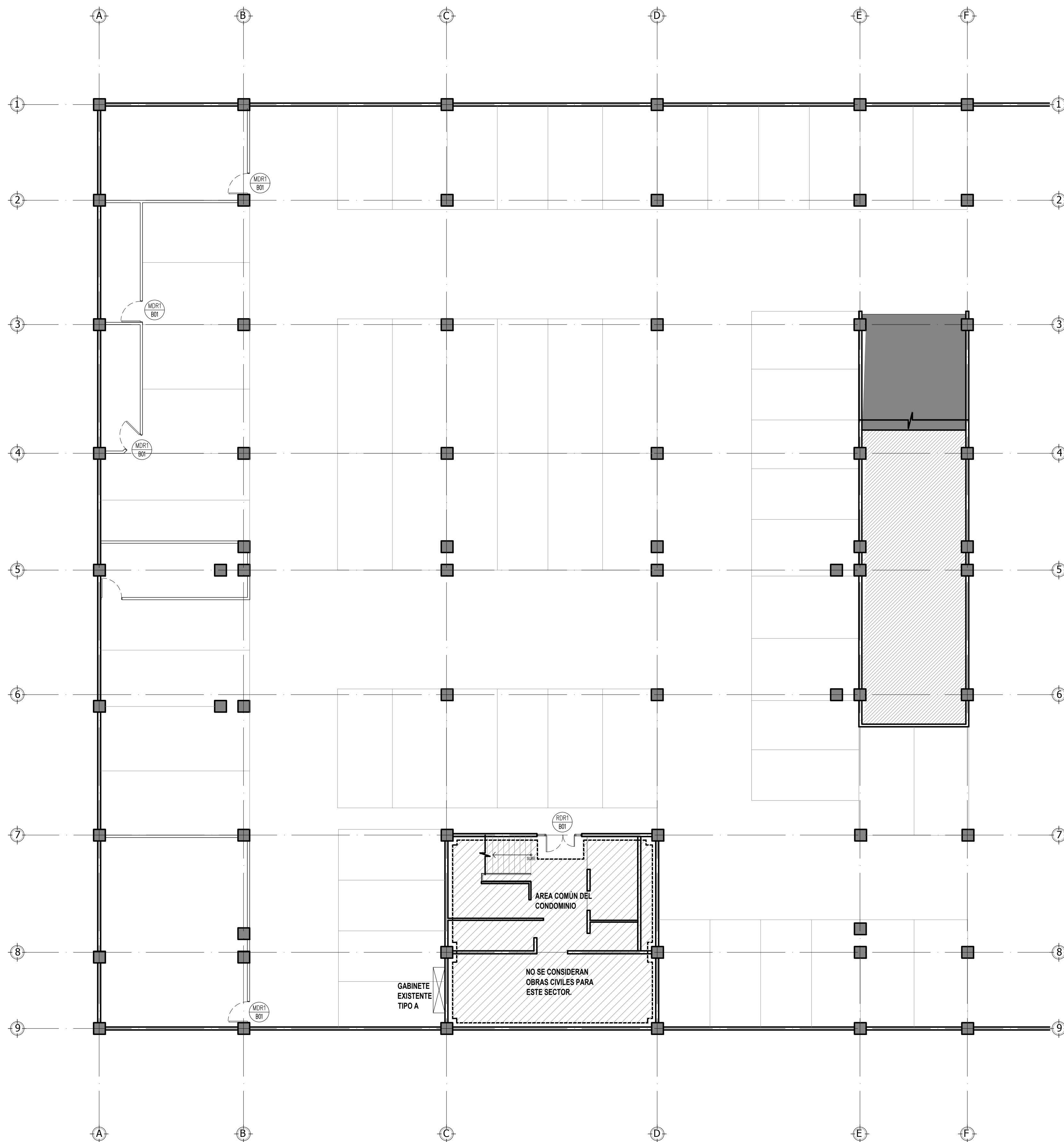

N°	DESCRIPTION	DATE
01	ENTREGA PLANOS CONSTRUCTIVOS	Fecha
VERSION CONTROL		

PROYECTO
IOM - US Refugee Assistance Programme (USRAP) Building, Costa Rica

DIRECCION DE PROYECTO PARA OIM:
 ARQ. LUIS FELIPE RIVERA VARGAS
 CFEA: A-22068
 Plano auto sin Firma



ESTE PLANO ES PROPIEDAD INTELECTUAL DE LA ORGANIZACION INTERNACIONAL PARA LAS MIGRACIONES (OIM). QUEDA PROHIBIDA LA REPRODUCCION TOTAL O PARCIAL SIN EL CONSENTIMIENTO POR ESCRITO DE OIM. ASI MISMO TODA INFORMACION CONSIGNADA EN ESTE DOCUMENTO SERA DEBERA SER CONSIDERADA CONFIDENCIAL.

INFORMACION REGISTRO PUBLICO DEL INMUBLE
 Propietario: Hogares de Costa Rica Sociedad Anonima
 Cédula: SJ-430489-97
 N° Plano Catastro: 5-7376-2022
 Dirección: Centro Corporativo Internacional, Torre C, Barrio Don Bosco

FORMATO	DIBUJO	JUEGO
1100x900	IOM	Arquitectura

ESCALA	FECHA	LAMINA
Indicada	Abril 2024	

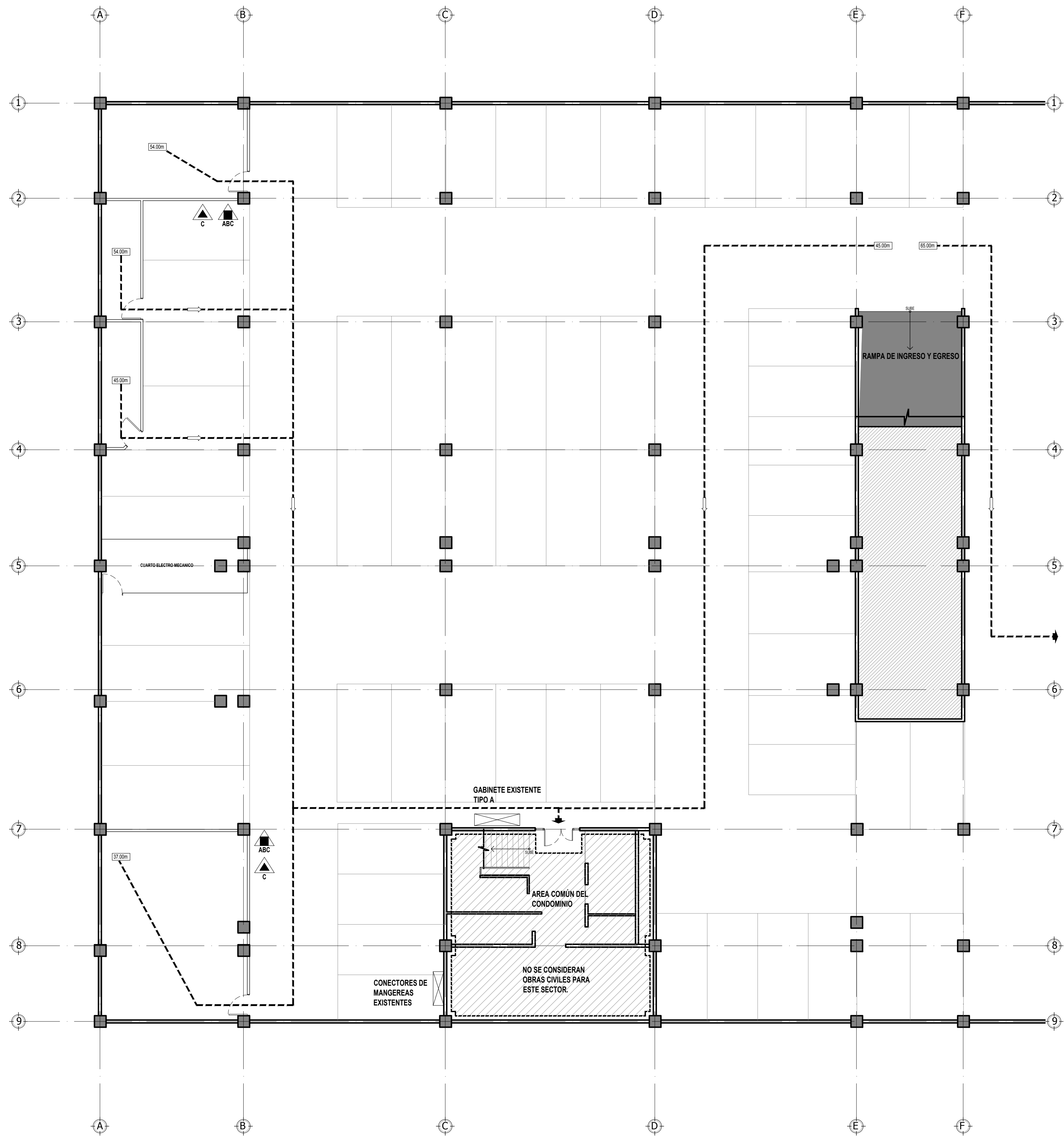

SIMBOLOGIA RUTAS DE EVACUACION	
xx.xx m	Distancia de Recorrido de evacuación
---	Recorrido de evacuación
→	FLUJO DE EVACUACION
SALIDA	ROTORO DE SALIDA, Luminaria LED multi-voltaje tipo rebato para salidas de emergencia en color con indicador de carga, botón de prueba y batería recargable de NiMH-Cadmio. Se carga en de material ignífugo en plástico injertado.
→	ROTORO RUTAS EVACUACION, Rotulo de PVC a ser colocado en pared.
ABC	EXTINTOR PORTATIL, 120 ABC, a instalar H:1.25m SPT1. Recordó: Máximo 15m
C	EXTINTOR PORTATIL, 120 C, a instalar H:1.25m SPT1. Recordó: Máximo 23m

01	ENTREGA PLANOS CONSTRUCTIVOS	Fecha
N°	DESCRIPTION	DATE
VERSION CONTROL		

PROYECTO
IOM - US Refugee Assistance Programme (USRAP) Building, Costa Rica

DIRECCION DE PROYECTO PARA OIM:
 ARQ. LUIS FELIPE RIVERA VARGAS
 CITA: A-22068

Plano auto sin Firma _____



ESTE PLANO ES PROPIEDAD INTELECTUAL DE LA ORGANIZACION INTERNACIONAL PARA LAS MIGRACIONES (OIM). QUEDA PROHIBIDA LA REPRODUCCION TOTAL O PARCIAL SIN EL CONSENTIMIENTO POR ESCRITO DE OIM. ASI MISMO TODA INFORMACION CONSIGNADA EN ESTE DOCUMENTO SERA DEBERA SER CONSIDERADA CONFIDENCIAL.

INFORMACION REGISTRO PUBLICO DEL INMUBLE		
Propietario: Hogares de Costa Rica Sociedad Anónima Cédula: SI-430489-97 N° Plano Catastro: 5-7376-2022 Dirección: Centro Corporativo Internacional, Torre C, Barrio Don Bosco		
FORMATO	DIBUJO	JUEGO
1100x900	IOM	Arquitectura
ESCALA	FECHA	LAMINA
Indicada	Abril 2024	